

# 应届生 校园招聘 2019 招聘

求职大礼包

## 可口可乐篇

应届生论坛可口可乐版:

<http://bbs.yingjiesheng.com/forum-355-1.html>

应届生求职大礼包 2019 版-其他行业及知名企业资料下载区:

<http://bbs.yingjiesheng.com/forum-436-1.html>

应届生求职招聘论坛 (推荐):

<http://bbs.yingjiesheng.com>

# 目录

第一章、可口可乐简介.....	4
1.1 可口可乐公司概况.....	4
1.2 可口可乐在中国.....	4
1.3 可口可乐家族.....	4
1.4 可口可乐历史.....	4
1.5 可口可乐营销渠道.....	5
1.6 可口可乐广告语.....	6
第二章、可口可乐笔试经验.....	8
2.1 OT 的心得体会 .....	8
2.2 可口可乐 OT 完跪 .....	8
2.3 刚做完笔试，写点感受~~ .....	9
2.4 刚完成 OT，一定是要跪了 .....	10
2.5 广东太古可口可乐 2014 校招笔试分享~.....	10
2.6 SHL 网测 .....	11
2.7 网申攻略（新鲜出炉） .....	11
2.8 网申攻略（新鲜出炉） .....	12
2.9 刚做完网上测试.....	13
2.10 刚做完网测，悲剧的系统.....	14
2.11 OQ 的题目 .....	14
2.12 online test 笔经 .....	14
2.13 可口可乐笔试小结.....	15
2.14 中粮可口可乐笔试题.....	16
第三章、可口可乐面试经验.....	17
3.1 【可口可乐】面试流程与经验分享（两轮面试） .....	17
3.2 可口可乐面试记.....	18
3.3 R&D 暑期实习生 面经分享 .....	19
3.4 2017 届飞扬计划视频面试小 tips .....	19
3.5 VI 视频面试 体验。。。。 .....	20
3.6 第一次视频面试的经验教训.....	21
3.7 可口可乐 BIG CHINA AC 面 .....	21
3.8 可乐一面 SH 交大.....	22
3.9 可口可乐 MT Face to face BJ .....	23
3.10 可口可乐 MT 一面 Skype.....	23
3.11 可乐 MT SH 一面.....	24
3.12 悲剧的电面！ .....	24
3.13 记可口可乐 China BU.....	24
3.14 【电面】11.9 商业管理培训生 .....	25
3.15 可乐二面！ .....	26
3.16 二面末班车.....	27
3.17 可口可乐饮料(上海)有限公司 两次电面经历 .....	27
3.18 第二次电面，全英文，HR 是 native speaker .....	28
3.19 记刚刚结束的二次电面.....	28

3.20 昨天再次收到的电话面试.....	29
3.21 一波三折的可乐二面.....	30
3.22 可口可乐二次电面。.....	30
3.23 HR MT 第二次电面~坐标 SH.....	31
3.24 电话二面，第一次发帖，回馈大众~~.....	32
3.25 坐标上海 热乎着的可口可乐电话二面.....	32
3.26 20141120.可乐北京 face2face 一面，我来继续更新.....	33
3.27 SH 可乐第二次电面.....	35
3.28 刚刚接到英语电面——广州.....	36
3.29 电话面试中的被问到的几个问题，仅供参考.....	36
3.30 10.28 电面，坐标广州.....	37
3.31 新鲜出炉的可口可乐电面+心得！.....	37
3.32 10.28 可口可乐新鲜电面~.....	38
3.33 可口可乐中国 MT 英文电面.....	39
第四章、可口可乐其他.....	39
4.1 可口可乐管培 17 年秋招记录.....	39
4.2 2014 可口可乐 MT 一路走来，止步于 AC 的感想.....	41
4.3 我对百事可乐与可口可乐的认识.....	42
4.4 可口可乐人力资源：9 种素质一个都不能少.....	44
附录：更多求职精华资料推荐.....	47

**内容声明：**

本文由应届生求职网 YingJieSheng.COM (<http://www.yingjiesheng.com>) 收集、整理、编辑，内容来自于相关企业的官方网站及论坛热心同学贡献，内容属于我们广大的求职同学，欢迎大家与同学好友分享，让更多同学得益，此为编写这套应届生大礼包 2019 的本义。

祝所有同学都能顺利找到合适的工作！

应届生求职网 YingJieSheng.COM

# 第一章、可口可乐简介



## 1.1 可口可乐公司概况

可口可乐公司是全球最大的饮料公司，拥有超过 500 个饮料品牌，每天为全球的人们提供怡神畅爽饮品。除全球最有价值品牌可口可乐外，可口可乐公司还拥有 12 个价值数十亿的品牌，其中包括健怡可口可乐、雪碧和芬达，零度可口可乐、维他命水、动乐、美汁源和乔治亚咖啡。

在全球，可口可乐是世界上最大的汽水、果汁、果味饮料和即饮茶和即饮咖啡的生产商。通过全球最大的分销系统，200 多个国家的消费者每天享用超过 16 亿杯可口可乐产品。同时，可口可乐长期致力于推动在全球每一个业务区域的经济的发展，倡导环保与节能的理念，开展环保项目，促进社区的可持续发展。

## 1.2 可口可乐在中国

可口可乐积极推进本土化进程，目前所有中国可口可乐瓶装厂使用的浓缩液均在上海制造，98% 的原材料在中国当地采购，每年费用达 8 亿美元。其中国公司和瓶装合作伙伴已在中国投资达 13 亿美元。到 2005 年，可口可乐在中国内地已建有 29 家瓶装公司及 37 家厂房。

目前中国每年人均饮用可口可乐公司产品数量为 24 瓶（每瓶 237 毫升），而中国亦成为可口可乐公司全球第四大市场。目前可口可乐中国系统员工已超过 30000 人，99% 的员工为中国本地员工。

可口可乐中国系统在中国已经投入超过 6000 万人民币，支持了众多全国性和地区性社会公益事业，如希望工程，青少年助学基金，环保等项目。

## 1.3 可口可乐家族

汽水：

健怡可乐、雪碧、醒目、芬达

不含气饮料：

酷儿、美汁源、健康工房、茶研工房、雀巢冰爽茶

水：

冰露、天与地、水森活、怡泉

## 1.4 可口可乐历史

1885 美国乔治亚州的潘伯顿医生 (Dr. John S. Pemberton)，在地窖中把碳酸水加苏打水搅在一块，成为一深色的糖浆。他的合伙人罗宾逊 (Frank M. Robinson) 从糖浆的两种成分，激发出命名的灵感，于是有史以来最成功的软性饮料可口可乐就此诞生了。

1886 (5.08) 可口可乐在亚特兰大的药房首卖，开张的第一年，可口可乐公司仅售出了 400 瓶可口可乐。

- 1888〈4.14〉潘伯顿将三分之一的股权悄悄的卖给艾萨凯德勒〈AsaCandler〉。
- 1888〈8.16〉潘伯顿过世了。
- 1888〈8.30〉可口可乐的股权移转到大富豪 AsaCandler 的身上，原因是他有一天头痛的毛病又发，仆人拿来一杯热可乐，喝下之后却好了，从此他就开始大力投资可口可乐。
- 1892〈1.29〉可口可乐有限公司成立。〈The coca-cola company〉
- 1892 可口可乐首笔被记录下来的广告预算〈11401〉
- 1893 可口可乐在亚特兰大之外的第一个制造地-达拉斯〈Dallas, Texas〉
- 1899 艾萨凯德勒把装瓶权利卖出，保留神秘配方及可口可乐名称的所有权。
- 1900 Joseph Whitehead 取得执照在亚特兰大成立瓶盖工厂。
- 1909 美国广告协会惠眼识英雄，选可口可乐为最佳广告商品。
- 1915 你现在瞧见的可口可乐曲线瓶由 Alexander Samuelson 发明，称为 Hobbleskirt。
- 1921 可口可乐副总裁 Harrison Jone 发明了把六罐可乐瓶放在一箱。
- 1923〈4.28〉影响可口可乐最重要的领导人 Robert Woodruff 上任。
- 1926 可口可乐公司第一次采用广播广告。
- 1928 可口可乐开始在中国天津及上海装瓶生产。
- 1928 可口可乐开始跟奥运合作。
- 1931 代表可口可乐的第一个圣诞老人出现，由插画家 Haddon Sundblom 设计。
- 1934 可口可乐的自动贩卖机出现在 Chicago。
- 1934 可口可乐的工厂在英国诞生了。
- 1941 可口可乐第一次在广告上使用“Coke”
- 1942 可口可乐出现了第一个纸杯。
- 1949 第一个可口可乐的衣服和收音机问世了。
- 1955 可口可乐最重要的总裁 Robert W. Woodruff 退休了。
- 1955 可口可乐八瓶装成一箱的新 Size 问世。
- 1960〈4.21〉可口可乐迷死人的曲线瓶申请到专利权。
- 1967〈8.7〉可口可乐成立了食品公司。
- 1968 可口可乐新产品“Frozen Coca-Cola”问世。
- 1971 Coca-Cola 成为世界上最大最广的饮料商标。
- 1982〈2.4〉你我熟悉的健怡可口可乐 Diet-Coke 问世。
- 1983 无咖啡因可口可乐和无咖啡因健怡可口可乐在美上市。
- 1985〈4.23〉可口可乐推出号称的新配方“new formulacoka”，但是相当不受欢迎，股价下跌，销售滑落。
- 1985〈7.10〉可口可乐赶紧弥补，“Classic Coke”再度回到市面。
- 1985〈10〉塑胶瓶的可口可乐问世。
- 1985 美国太空梭挑战者号将可口可乐带进外太空，成为人类在太空饮用的第一个碳酸饮料。
- 1986 小女生爱喝的樱桃可口可乐 CherryCoke 问世。
- 该企业在 2007 年度《财富》全球最大五百家公司排名中名列第二百八十五，在《巴伦周刊》公布的 2006 年度全球 100 家大公司受尊重度排行榜中名列第四十。

## 1.5 可口可乐营销渠道

可口可乐的 22 种渠道

- 1、传统食品零售渠道 如食品店、食品商场、副食品商场、菜市场等。
- 2、超级市场渠道 包括独立超级市场、连锁超级市场、酒店和商场内的超级市场、批发式超级市场、自选商



场、仓储式超级市场等。

3、平价商场渠道 经营方式与超级市场基本相，但区别在于经营规模较大，而毛利更低。平价商场通过大客流量、高销售额来获得利润，因此在饮料经营中往往采用鼓励整箱购买、价格更低的策略。

4、食杂店渠道 通常设在居民区内，利用民居或临时性建筑和售货亭来经营食品、饮料、烟酒、调味品等生活必需品，如便利店、便民店、烟杂店、小卖部等。这些渠道分布面广、营业时间较长。

5、百货商店渠道 即以经营多种日用工业品为主的综合性零售商店。内部除设有食品超市、食品柜台外，多附设快餐厅、休息冷饮厅、咖啡厅或冷食柜台。

6、购物及服务渠道 即以经营非饮料类商品为主的各类专业及服务行业，经常须带经营饮料。

7、餐馆酒楼渠道 即各种档次饭店、餐馆、酒楼、包括咖啡亭、酒吧、冷饮店等

8、快餐渠道 快餐店往往价格较低，客流量大，用餐时间较短，销量较大。

9、街道摊贩渠道 即没有固定房屋、在街道边临时占地设摊、设备相对简陋、出售食品和烟酒的摊点，主要面向行人提供产品和服务，以即饮为主要消费方式。

10、工矿企业渠道 即工矿企事业单位为解决职工工作中饮料、工休时的防暑降温以及节假日饮料发放等问题，采用公款订货的方式向职工提供饮料。

11、办公机构渠道 即由各企业办事处、团体、机关等办公机构公款购买，用来招待客人或在节假日发放给职工。

12、部队军营渠道 即由军队后勤部供应，以解决官兵日常生活、训练及军队请客、节假日联欢之需，一般还附设小卖部了，经营食品，饮料、日常生活用品等，主要向部队官兵及其家属销售。

13、大专院校渠道 即大专院校等住宿制教育场所内的小卖部、食堂、咖啡冷饮店，主要面向在校学生和教师提供学习，生活等方面的饮料和食品服务。

14、中小学校渠道 指设立在小学、中学、职业高中以及私立中、小学校等非住宿制学校内的小卖部，主要向在校学生提供课余时的饮料和食品服务（有些学校提供课余时的饮料和食品服务，有些学校提供学生上午加餐、午餐服务，同时提供饮料）。

15、在职教育渠道 即设立在各党校、职工教育学校、专业技能培训学校等在职人员再教育机构的小卖部，主要向在校学习的人员提供饮料和食品服务。

16、运动健身渠道 即设立在运动健身场所的出售饮料、食品、烟酒的柜台，主要向健身人员提供产品和服务；或指设立在竞赛场馆中的食品饮料柜台，主要向观众提供产品和服务。

17、娱乐场所渠道 指设立在娱乐场所内（如电影院、音乐厅、歌舞厅、游乐场等）的食品饮料柜台，主要向娱乐人士提供饮料服务。

18、交通窗口渠道 即机场、火车站、码头、汽车站等场所的小卖以及火车、飞机、轮船上提供饮料服务的场所。

19、宾馆饭店渠道 集住宿、餐饮、娱乐为一体的宾馆、饭店、旅馆、招待所等场所的酒吧或小卖部。

20、旅游景点渠道 即设立在旅游景点（如公园、自然景观、人文景观、城市景观、历史景观及各种文化场馆等）向旅游和参观者提供服务的食品饮料售卖点。一般场所固定，采用柜台式交易，销售较大，价格偏高。

21、第三方面消费渠道 即批发商、批发市场、批发中心、商品交易所等以批发为主要业务形式的饮料销售渠道。该渠道不面向消费者，只是商品流通的中间环节。

22、其他渠道 指各种商品展销会、食品博览会、集贸市场、各种促销活动等其他销售饮料的形式和场所。

## 1.6 可口可乐广告语

1925 真正的魅力

1925 六百万一天（人次）

1926 口渴与清凉之间的最近距离--可口可乐

- 1927 在任何一个角落
- 1928 可口可乐--自然风韵，纯正饮品
- 1929 世界上最好的饮料
- 1932 太阳下的冰凉
- 1933 一扫疲惫，饥渴
- 1935 可口可乐--带来朋友相聚的瞬间
- 1937 美国的欢乐时光
- 1938 口渴不需要其它
- 1939 只有可口可乐
- 1940 最易解你渴
- 1941 工作的活力 可口可乐属于----
- 1942 只有可口可乐，才是可口可乐 永远只买最好的
- 1943 美国生活方式的世界性标志----可口可乐
- 1945 充满友谊的生活 幸福的象征
- 1946 世界友谊俱乐部---只需 5 美分
- 1946 yes
- 1947 可口可乐的品质，是你永远信赖的朋友
- 1948 哪里好客，哪里就有可乐
- 1949 可口可乐---沿着公路走四方
- 1850 口渴，同样追求品质
- 1951 好客与家的选择
- 1952 你想要的就是可乐
- 1953 充满精力---安全驾驶 仲夏梦幻
- 1955 就像阳光一样带来振奋
- 1956 可口可乐---使美好的事情更加美好 轻轻一举，带来光明
- 1957 好品味的象征
- 1958 清凉，轻松和可乐
- 1959 可口可乐的欢欣人生 真正的活力
- 1961 可口可乐，给你带来最佳状态
- 1963 有可乐相伴，你会事实如意
- 1964 可口可乐给你虎虎生气，特别的活力
- 1965 充分享受可口可乐
- 1966 喝了可口可乐，你再也不会感到疲倦
- 1968 一波又一波，一杯又一杯
- 1970 这才是真正的，这才是地道货 可口可乐真正令你心旷神怡
- 1971 我原拥有可乐的世界
- 1972 可口可乐---伴随美好时光
- 1975 俯瞰美国，看我们得到什么
- 1976 可乐加生活
- 1980 一杯可乐，一个微笑
- 1982 这就是可口可乐
- 1985 一踢；一击；可口可乐
- 1989 挡不住的感觉
- 1993 永远是可口可乐

1994 永远是可口可乐  
1995 这是可口可乐  
1996 这是可口可乐  
2000 Coca-cola. Enjoy  
2001 Life tastes good

## 第二章、可口可乐笔试经验

### 2.1 OT 的心得体会

本文原发于应届生 BBS，发布时间：2014 年 11 月 13 日

地址：<http://bbs.yingjiesheng.com/thread-1909810-1-1.html>

奉劝还没做的小伙伴可以到苏格兰皇家银行的论坛看看，同样是 Talent Q 的测试，Numerical 和 Logical 有很大重叠性 Verbal 就没话说了，文章长，选项多，根本就没想让人好好做

附上用到的几个附件，从应届生上拿了很多资源了，也来奉献下，祝大家都能找到好工作~

心得体会



[RBS Number.rar](#)

1.63 MB, 下载次数: 124



[RBS Numerical Test.xls](#)

28.5 KB, 下载次数: 58



[RBS 1.pdf](#)

307.21 KB, 下载次数: 93

### 2.2 可口可乐 OT 完跪

本文原发于应届生 BBS，发布时间：2014 年 11 月 12 日

地址：<http://bbs.yingjiesheng.com/thread-1909582-1-1.html>

在观望了一天收到电话催促以及短信催促后，终于鼓起勇气开始做 OT。

首先是 numerical，题的难度差别很大，有的很快就能出答案，有的题真心有些读不懂，而且时间真的很赶。总是问你 more or less than? 一紧张根本反应不过来。还有一道题是关于物品体积的，后面还说有几种东西只能 Store



flat, 现在也不十分确定是什么意思。大概是只能平着放, I guess.

然后是 verbal, 时间依然很紧张, 有一道题正在纠结就闪过了。。。泪奔。阅读的难度还好, 没有什么特别难的句子, 就是时间紧张啊, 不光文章长, 问题最少都有 5、6 个答案, 每个答案还是要看的啊!

最后是更加闹心的逻辑, 真的是神逻辑啊。都是在九宫格里, 一堆奇葩的小图形变来变去, 开始的几道还能看出来, 后来有一个箭头的开始, 就完全靠懵了。还有之前看到的那种 T 拐题, 还好之前看了一下, 不然真心搞不出来。

## 2.3 刚做完笔试, 写点感受~~

本文原发于应届生 BBS, 发布时间: 2014 年 11 月 12 日

地址: <http://bbs.yingjiesheng.com/thread-1909517-1-1.html>

楼主电面二面的时候简直英语渣到不能再渣! 因为人家问我为什么喜欢可乐的某款产品, 及为什么喜欢某款产品的颜色, 主磕磕巴巴的脑子一热说了句: "I think it is difficult to answer, 没回答出来~~~~~具体可以找找楼主之前的帖子…

好了说下笔试吧, 收到笔试链接还很惊讶, 怀疑二面是不是没刷人, >??????不知道大家是什么情况? 所有二面的都收到试链接了吗??? 求回复,,

上海的工作人员真敬业, 2,3 次打给我问我是否收到笔试链接, 并希望在规定期限前完成, 好 nice~~~~~看了下论坛里的帖子, 全是吐槽笔试的, 时间确实紧, 楼主第一道题还没反应过来就自动到时提交了,,,,, 晕! 不过楼主的笔试全是中文, 为我一登录系统就自动默认是中文了, 当然可以选语言, 可是有人说他笔试时全英, 而且选不了?? 肿么回事? 楼主申请是可口可乐 BIG China 的, 貌似是中粮可口可口的, 也许全英的小伙伴是申请上海可口可乐总部的, 不明白,,,,, 了解的请跟帖回复,, 题目其实不算难, 就是时间紧, 大概就这样了。。

[可口可乐](#), [difficult](#), [工作人员](#), [了解情况](#), [登录系统](#)

[QQ 截图 20141112221103.png](#) (33 KB, 下载次数: 2)

## 欢迎进入 TalentQ测评系统

选择语言

简体中文



以下测试供您完成

	任务	大致需要的时间	状态	你需要
Elements数字能力测试		15分钟	已完成	  
Elements语言能力测试		15分钟	已完成	
Elements逻辑能力测试		15分钟	已完成	

如需帮助, 请联系: Chris Yuan 021-38503003 ChrisYuanSH@coke.com.cn

## 2.4 刚完成 OT，一定是要跪了

本文原发于应届生 BBS，发布时间：2014 年 11 月 11 日

地址：<http://bbs.yingjiesheng.com/thread-1908531-1-1.html>

在期中考试间隙抽出一整个晚上来做 OT，13 号下午 5:30 截止的这个测试确实不简单  
每个题目有时间限制，每段题目的第一题有 75seconds 的限制，之后是 60s  
选择语言应该是没用的，自动弹出来英文测试，verbal 正常是读不完的，所以 verbal 很悲剧，numerical 还好，  
但是也有来不及算的  
所以主要的问题应该是时间，我这次肯定是跪了，BYE BYE 可口可乐 MT，真的很不开心。。。

祝大家好运吧

## 2.5 广东太古可口可乐 2014 校招笔试分享~

地址：<http://bbs.yingjiesheng.com/thread-1762296-1-1.html>

今天下午在华工的笔试，申请的其他专业的 GT，估计来面试的有 100-200 人之间~

废话不多，切入正题！

首先笔试是 90 分钟，如果是机电一体化和财务方向的 GT 则是 120 分钟。题型有填空，计算，逻辑推理，图形推理，英译中和中译英~之前看笔经有人说要去听宣讲会因为笔试内容会从里面出，果真如此~  
~第一部分的填空题就是考的宣讲会上面播放的宣传视频，eg. 可乐赞助或者资助过的公益项目，有什么产品，是全国排第几的瓶装厂，还有一题问喝可乐的好处。。。好搞笑。。。

第二部分，计算题。由于楼主计算不是强项，所以把这部分放在最后的半小时来完成了，有几道实在不会算直接懵的。还有一个技巧，估计很多人都会的，就是从答案去推算正确，这部分有好几道题我都是这样推出正确答案滴~

第三部分有点类似 SHL 的 verbal test，跟之前笔经提到的 GMAT 推理的中文版很像。题目也不是很难，有一些也是可以根据答案去推断正确。这部分有 5 题，不过印刷试卷出现问题了最终只有 4 题。

第四部分图形推理。这部分真心是我的弱项，如果有做行测的童鞋，估计会做得顺利一些~这里有几题也是懵的。。。

第五部分英译汉和汉译中。终于到自己稍微有信心的部分，感觉题目也不难。中译英部分是讲可乐如何支持环境的发展，如何提供有竞争力的薪酬福利给员工云云。。。应该跟大六差不多吧~英语专业的童鞋估计木有难度~然后中译英就是四句话左右，讲可乐如何寻求人才保留人才之类的。

整个笔试感觉难度适中，没有刁钻的题目，不知道这里可以筛选出多少人呢~

根据 HR 说的，过了笔试还有三次面试一次测试（测试估计是 AC 吧，真的即使只是广东的可口可乐校招还是一点都不简单啊过五关斩六将。。。）。

第一次分享，希望帮到大家~

## 2.6 SHL 网测

本文原发于应届生 BBS，发布时间：2012 年 11 月 14 日

可乐的网测说是 15 号结束，可是今天却接到中华英才网的电话，说是要做成绩了，让我赶紧去做。。。囧啊，结果在外面游荡的我火速跑到最近的最安静的同学寝室去做题了。

可乐的题是 SHL 的题，包括 verbal 和 numerical。可以选择语言。果断选了中文。Verbal 部分 19 分钟 30 道题，numerical 部分 25 分钟 20 道题（貌似，有点忘了）。时间不紧，正好能做完题。题也不是很难，所以细心地做就可以了。当然平常多练练 shl 的题还是很有必要的。可以去做 SHL 官网上的练习，也可以去练练毕马威经典 24 题等等。

## 2.7 网申攻略（新鲜出炉）

可口可乐的网测还是比较简单的，实质内容就三部分。

第一部分**图形推理** 7 道题，7 分钟（见我的截图，应该每个人的题目都是一样的）。

第二部分**性格测试**，就是那种完全符合、比较符合、一般符合、比较不符合、完全不符合这种（由于之前刚做了达能的网测，性格测试部分基本都是一模一样的题，所以还蛮顺手的）。

第三部分**情景模拟**，很多职场上的鲜活案例，让你选择你的解决方案（也有跟达能重合的部分，但是题目比达能更多，情景也更真实）。



**第五步 开始测试** 能力题第一部分，共(1)题 时间：你还有06分44秒

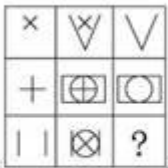

第3题 问号处的图形应该是

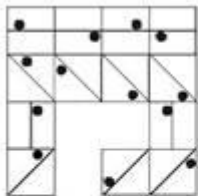

第4题 空白处的图形应该是

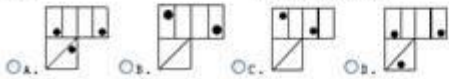

第5题 问号处的图形应该是

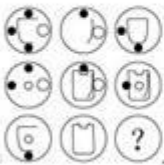

第6题 问号处的图形应该是



第7题 找出不列的一项

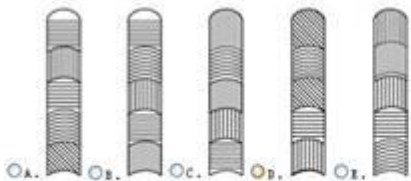

第1页 本部分共1页 下一页

下一部分

## 2.8 网申攻略（新鲜出炉）

刚刚做完在线测试的楼主啊

OQ:1. What are your achievement that you're most proud of?

2. What attracted you to apply for management trainee position in the Coca-Cola company?
3. Where would you like to be in five years from now from both individual and professional perspective?
4. Why do you think you are qualified for Commercial or SC management trainee position?

在线测试没有规定多久做完，大家最好早点做啦，早做早安心啦

在线测试部分就两部分题

图形题和性格测试（性格测试又分成两部分，这就不说了，大家都懂的，诚实作答就行了）

图形题只有7分钟，7道题

我就截了2题给大家看看，希望大家都能网申顺利~~求面试机会啊

温馨提示：答题时间为10分钟，答题时间为10分钟，答题时间为10分钟，答题时间为10分钟，答题时间为10分钟。

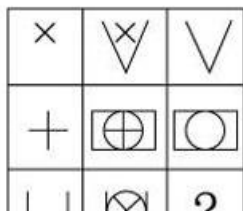
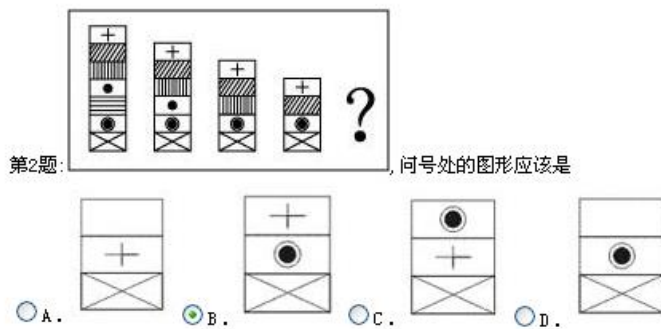
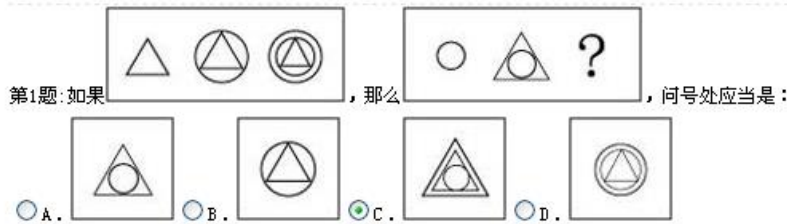

## 2.9 刚做完网上测试

收到网测邮件，第一反应是来 bbs 看看，有没有人给的经验什么的，发现抱怨系统的比较多，就自己做了下，给大家共享下：

- 1 图形推理 7 道题，难度一般；
  - 2 性格测试 17 页，题目量比较大；
  - 3 情景测试 问题很长，不过很职场重现，不错~
- 后 2 部分都比较简单，按第一反应填就好~  
祝各位网测顺利！

## 2.10 刚做完网测，悲剧的系统

刚做完可口可乐网测，悲剧的系统啊，倒数第二页怎么都算不出来了，说我网络错误，本来时间够的，后来迫不得已啊，关闭了窗口，以为不能再做了，再点进去，还是可以的，但是时间却超了三分钟 49 秒，据说是要扣分的.....心伤！之前看了好心人的分享，但是木有第七题，楼主贴出来·~~大家好运吧，做后面的性格测试的，很多题，集中注意力，有些重复的，大家尽量按第一感觉答题，真实哦·~~第七题选的 B，大家看呢？

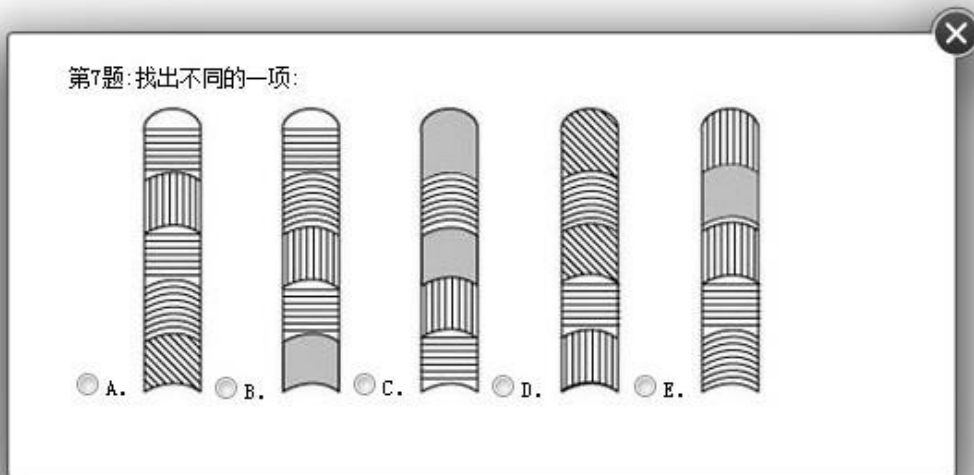

【附件可至原帖下载】

## 2.11 OQ 的题目

1. What are your achievement that you're most proud of?
2. What attracted you to apply for management trainee position in the Coca-Cola company?
3. Where would you like to be in five years from now from both individual and professional perspective?

其实，可乐家的网申可以保存，后面再继续做的~~

## 2.12 online test 笔经

存 RP

但是这个笔经灰常没有激情，因为做的太烂了。。。



笔试总共两部分，第一部分 Verbal，难度和 SHL 官网上那套题差不多，时间很赶，有很多专业词汇，上达天文，下至生物；第二部分是 Numeric，计算烦是烦得来~~~~~一道题难得光按计算机就得按个 2 分钟，怪不得 18 道题给 25 分钟。。我强烈建议算了超过 2 分钟的题就果断放弃吧，伤不起的，做题要特别仔细，很多地方看漏一个词答案就可能不对了  
另外测试全英文。

那么祝大家好运啦！

## 2.13 可口可乐笔试小结

可口可乐的笔试是在一个寒冷潮湿的周一下午  
我坐在四教四楼朝北靠窗的第三排

笔试之前可乐作了一个小型的宣讲会。  
coca-cola 从全国 10000+份简历中选出了 100+人在复旦进行笔试  
并只正对这 100 多个人进行宣讲。

这里赞一下可乐。

因为它没有大张旗鼓的宣传  
原本就只招 1-2 个 MT,可乐可能觉得没有必要浪费太多人的时间和精力。

先是 hr manager 介绍公司和这次管理培训生计划  
然后是这次主要招聘的 PAC 部门(public affairs & communication)的一个 manager 作部门介绍

这里，要提醒后来者们，宣讲会要记笔记，特别是这种讲完就考试的更要记笔记。因为——  
后来真的考到了。

考试分两大部分——  
数理逻辑+英语与写作

第一部分主要考察你的逻辑推理，有点像智商测试题  
分 3-4 部分，有些图形，数字填充什么的  
这部分好像是 20-30 分钟吧 时间久了记不清了

英语部分 2 个多小时  
先是 5 篇阅读理解，  
接着一篇英语写作 关于可乐的企业文化  
如果你之前仔细听 hr manager 的宣讲就会有所收获  
然后是一篇中文新闻稿的写作

题目是：可乐要在西部开厂，就这件事写篇新闻稿  
(会给你一些背景资料的)

这里，和大家分享一些我写新闻稿的感受。

由于之前我在公关公司和 marketing 部门实习过，写过这类新闻稿  
个人觉得

出色的标题+清晰的 key message+完整的结构=一篇好的新闻稿  
(欢迎质疑讨论)

所以，后来者们如果能在有限的时间内把握住这三点，基本没大问题。

最后是一篇英文的策划案。

大致是说有一种含柠檬的可乐要上市了，让你策划上市方案。

这里，我想提醒大家，笔试时一定要注意控制时间

我做到这部分时只剩 25 分钟不到了。汗自己一记。。。

还好经验和小聪明帮了我。

在以前做 freelancer 的日子里写过活动策划案，也翻译过 manager 写的策划案  
我至少对策划案的写作有印象，  
不过最主要的还是 big idea!

关于 big idea,提醒学弟学妹们，死读书是不行的。

多看多听多问多体验，甚至多玩都是没错的!

看电视，上网，打游戏，逛街，泡吧……都会有收获

——只要做个有心人!

喜欢玩的人比较容易注意到流行信息和市场动态，creative idea 一般会比较多  
写策划案的时候，这些都可能派得上用场。

当然光有 big idea 是不够的，还要注意一点——

the way you say it

事情就这么简单，

同样的想法，谁的方式更 punching,谁就在老板面前更 impressive!

大家不妨画几张图表，涂几笔色彩，

也许就会让老板觉得你很懂得 selling your idea

下午 1:00 进的四教，出来时已经 5:30 多了，整整 4 个多小时的  
超长的笔试加宣讲让我精疲力竭。。。

大概一个星期后，我收到了一面通知

## 2.14 中粮可口可乐笔试题

- 1.一份英文的现金流量表，分析该月的现金流动状况

- 2.一份英文损益表, A.分析该月的经营状况 B.从今年到该月止的经营状况
- 3.一份英文资产负债表 分析企业的财务状况
- 4.增值税的上报流程及应该注意的地方
- 5.增值税有哪些税率, 及所对应的对象
- 6.如何计算出边际贡献
- 7.销售成本和制造成本的区别

## 第三章、可口可乐面试经验

### 3.1 【可口可乐】面试流程与经验分享（两轮面试）

本文原发于应届生 BBS, 发布时间: 2017 年 7 月 12 日

地址: <http://bbs.yingjiesheng.com/thread-2108207-1-1.html>

第一轮面试: 无领导小组讨论

可口可乐的第一轮面试是无领导小组讨论, 这个跟百事啊什么的都差不多, 估计是因为报名的人太多了, 所以这样先刷一轮比较节约时间吧。每个小组是 8 个人, 然后大家坐在一起, 考官给出一个题目, 每个人都有几分钟的考虑时间, 然后开始小组讨论, 这个时候一定要注意, 你的答案最好是能够有条理可行还要具体, 这样绝对是比较有优势的, 虽然感觉进入二面的人还是很多, 可估计这轮也刷掉了一些吧。

第二轮面试: 一对一面试

二面的时候先是会让你做题, 我当时做的是关于一个命题的作文, 还有一个是英语翻译, 可以看出两个都是非常重要的, 然后就是要跟面试官面对面面试了, 这个时候对方会根据你的简历问一些问题, 只要根据自己的情况来回答就行了。当遇到像你对职业的规划和认识, 你的兴趣爱好什么的这样的问题时, 一定要特别认真对待, 因为这个考察你的想法的直接问题。

总之, 楼主因为面试之前看过相关的经验和分享, 所以还是比较能轻松应对的, 然后平时呢, 一定还有注意修炼基本功, 当然, 跟人打交道的能力也要同时练起来, 这样才能获得考官的青睐。因为这个行业还是比较需要这方面的人才的, 不管你将来是从事什么样的岗位。楼主很庆幸在大学的时候参加过各种各样的活动。

## 3.2 可口可乐面试记

本文原发于应届生 BBS，发布时间：2017 年 7 月 12 日

地址：<http://bbs.yingjiesheng.com/thread-2108206-1-1.html>

培训室，观看 幻灯片“可口可乐中国发展史”。

第一轮笔试，看到数学题我顿时傻眼，数学我硬是学的稀撇，只好硬着头皮做，第一道…第二道…直接放弃，磕磕绊绊算出中间几道，最后一题又洗白咯，交卷！心想反正又不是只要满分。后来一轮面试官说我第一题做错咯还问我怎么算的，我答曰：找方法，结果他说：硬算！不管工作还是生活中有很多事是不能取巧走捷径的，就要踏踏实实地一步一步做。原来如此，看来我会错意了。

第二轮小组面试，顺序好像是按第一轮交卷的顺序，我们组 6 个人，考官瘦瘦的，挺亲和，第一回面试就遇到这么和蔼的考官我大叹幸运！程序是非常传统的，问题也不超出常规范畴，自我介绍（完了一般会问一个问题但也不可能不问）一提问、讨论（专业问题~这时真要抓住机会如果准备可以就要先抛出观点简要阐述，尽量系统全面但后面有时间也可以补充，但一定要和面试内容紧紧相关。如果首先抛出观点后面的人多是补充。）记不清问咯多少个问题，大家你来我往算是搞定，最后又是那招：如果你是今天的面试官你会选在座的哪位呢？晕，真是 500 强难逃的魔障！在此特地发表感谢，衷心感谢那几位推选我的组员，结果最后变成了大家互相赞美！我觉得面试官后来说的很对，其实这就是让我们知道人生中常会出现这种直面压力的情况，关键看我们怎样摆放心态，有时候也许迎难而上用心处理的过程中就转变成了一个契机。当然这个问题我还是平和甩出答案：选我和另外一位组员，我的理由是从今天的表现来看我认为我们俩是最适合这个职位的，但并不表示我们俩就比在座的其他人更加优秀。（企业选人肯定不是选最优秀的，而是选最适合的撒。）最后和蔼的考官让大家做个小游戏——与面试无关，就是我们在十个是与不是的问题之内猜出他当时心里想到的一个人，我还真没做过，旁边一学心理学的学妹玩过，当然由于经验不足和战略部署不当最后都猜到胡锦涛咯也没猜出来，答案比较扯——考官想到的是猪八戒！

第三轮机试，唉，我真是倍儿后悔没把 Word 和 Excel 整熟练，平时用的时候不多，真正比较专业操作的时候更少，结果今天才意识到自己的办公软件操作甚是薄弱，幸好还是完成了两项任务，考虑到要打印出来，在绘图的最后我在底纹和另外个细节问题上苦苦挣扎了很久，直到面试官提醒我超出时间了，只好放弃，借着她的话安慰自己“一两个细节没关系的”，后来在下一轮面试中考官说我 Excel 表做的还不错，我更加肯定-随机应变，一两个细节真没什么关系。这样我完成了第三轮机试，已经是中午 12:30。

安排吃饭，员工食堂，里面的员工真的很友好，谦虚，这是给我的最大印象，当然在市场营销上面他们绝对一点都不谦虚，呵呵！

吃完饭到休息室等候，漫长的等待才开始，陪伴我们 9 个人的就是一瓶儿又一瓶儿的可口可乐，不喝白不喝，记不清跑咯多少次厕所，现在想来也没其他事可做当时。我等到大概 4 点才进入面试，持续了将近 50 分钟。两个考官一个是上午见过的，很亲切没有丝毫紧张，下午气氛就像聊天，中途我还狂笑了 N 次，呵呵，500 强的面试要都这样多好，他们什么杂七杂八的问题都问了（课余喜欢干什么啊，平时上网干嘛啊，看书啊，跳什么舞啊，什么情况逃课……问得我都不知道什么意图了直接狂扯，也不管相关不相关。）完了让我提问，我就拣了几个典型的问（贵公司招聘最看重应聘者什么？可以介绍可口可乐公司的企业文化吗？这不废话吗，哈哈。还有些琐碎的记不太清咯。最后意料之中的抛出个实在问题，薪酬要求。我硬是不好意思说，结果还是逃不脱啊！

反正下来已经 6 点了，我没力气再想，总算解脱！

说是回来等通知，但我的第六感告诉我多半没戏，就当练身咯呗！嘿嘿！

### 3.3 R&D 暑期实习生 面经分享

本文原发于应届生 BBS，发布时间：2017 年 7 月 12 日

地址：<http://bbs.yingjiesheng.com/thread-2108201-1-1.html>

过了 1 周收到 HR 电话，因为还是在校研究生所以问了很多关于自己专业的东西，为什么选择这个专业，你的专业方向，然后英文对话，问你专业课程有哪些，印象最深的是什么课程，介绍自己的性格，为什么会选择可乐。第二天还是第三天收到了二面邀请电话和邮件，邮件了 Check 了面试官和面试时间，可能是因为我的邮件查收的太晚，所以第二天本来约定好的面试时间，面试官并没有打来，那天下午上班时间我给 HR 发了邮件，HR 说重新约时间，但是当天下午 4 点我就收到了 manager 的电话。当时我需要做其他的事情，所以电话面试只持续了 10 分钟，就戛然而止。

其实那个时候我觉得没戏了。

转机出现在那通电话的半个月后，HR 给我打了电话，说 manager 那边是不是没有消息，于是给我安排了另外一个部门的电话面试，这次的 manager 人很 nice，我们相谈甚欢，并对我的一个实验环节产生深入探讨，manager 也会不断地追问，我也会不断回答。manager 在问我的需要时，我只说了，因为今天是 6 月 23 日，7 月 1 日就要入职，我想尽快得到结果，这样我可以着手于找房子找舍友的环节。那天的电面是中午 11 点，12 点 30 我就收到了录用邮件和 HR 电话。但是录用我的部门是上一个面试的部门，我感到很奇怪，所以多嘴问了一句原因，HR 告诉我是两个部门商量的结果。

这是我第一次完全脱离颜值拿到的实习机会，我很感谢 HR 的帮助，感谢 manager 的认可。

希望今年可以成为可乐的 MT，因为可乐的精神已经深深影响到我。

你的专业方向，英文对话，问你专业课程有哪些，印象最深的是什么课程，介绍自己的性格，为什么会选择可乐。对我的一个实验环节产生深入探讨，manager 也会不断地追问，我也会不断回答。

### 3.4 2017 届飞扬计划视频面试小 tips

本文原发于应届生 BBS，发布时间：2016 年 10 月 30 日

地址：<http://bbs.yingjiesheng.com/thread-2064922-1-1.html>

刚录制完视频，期间收到无数次提醒，表示之前真的被各种 ddl 压身终于在截止前完成了（☑）

题目就不讲啦，讲了也会被屏蔽的 hhh.

给大家一点建议。

- 1、好好看看招聘页的介绍，理解可口可乐的价值观。
- 2、准备好合适的衣服，不要穿着睡衣就上了。。
- 3、视频像素很低。。早知道多准备一盏灯打光了。。。用苹果耳机+mac 录制的，safari 打不开 flash，下载安装了也没用，换了 chrome 调试了很多次终于好了。

在录制过程中，为了防止自己漏录，耳机还是塞着，但是录音效果有延时，导致我总是分心去听自己想说的是不是都录下来了，第一个问题感觉没答好，第二个问题就把耳机音量调到很低，减少噪音干扰，相对而言就比较流畅了。

希望顺利进入到下一关~

### 3.5 VI 视频面试 体验。。。。

本文原发于应届生 BBS，发布时间：2016 年 10 月 30 日

地址：<http://bbs.yingjiesheng.com/thread-2064830-1-1.html>

不得不说 HR 很上心，怕我遗忘，陆续发了我两封邮件两条短信，昨天晚上还专门打电话过来~好负责

今天早上做了视频面试，题目相比于 U 家是少了很多很多特别多，准备时间也长了很多。不过只能录制一遍，所以还要注意。

另外大家一定要在精神饱满的时候做！U 家就是中午吃完饭做的，当时看着中文问题愣是不知道在讲什么，就想

着好想睡觉 

这次就吸取了 U 家教训，挑的上午时间做的。。。

自己面试的囧事也不少。。第一题我没反应过来已经开始了，在开始之后黑屏了十几秒才录制。。希望不要看到黑

屏就直接不往下看了啊 

另外我只说了总时长的一半时间到 2/3 时间。。会不会太短了 

求过!! 之前在 A.O.史密斯实习时，带我的部门经理就是在可口可乐销售和市场部门工作过的，已被他深深洗脑!!





## 3.6 第一次视频面试的经验教训

本文原发于应届生 BBS，发布时间：2016 年 10 月 29 日

地址：<http://bbs.yingjiesheng.com/thread-2064738-1-1.html>

前两天很开心地收到可口可乐的视频面试邀约，今天晚上正式开始录制。

换好正装，坐在电脑前平复了下心情，就打开电脑开始了。

按照提示一步一步地调试，终于进入了激动人心的面试录制环节。。。

答完第一题，感觉自己答得超烂，因为戴着耳机录制听得到自己说话的声音，有点分心，有那么几十秒都不知道自己在说什么。。。

好吧，没事，继续第二题。。。。。

可是进入第二题后，录制视频的滚动条一动不动，倒腾了好久找不到原因，我就刷新页面，结果页面显示我超过了刷新次数还是什么的。。。

然后就被退出来了，也留言反馈了看能不能增加次数。。。。。唉。。。。。

总之，现在真的好伤心，好难过，好想哭。。。。。就这么遗憾错过了一次机会，还有好多与可口可乐的故事没有说。。。。。。。。。

希望还没录视频的同学吸取我的教训，尽量找个网速快点的地方（我是在寝室录了，估计是网速的原因。。。。。）

呜呜呜，还是感谢可口可乐在简历筛选环节没有刷我。。。

## 3.7 可口可乐 BIG CHINA AC 面

本文原发于应届生 BBS，发布时间：2014 年 12 月 8 日

地址：<http://bbs.yingjiesheng.com/thread-1929978-1-1.html>

LZ 是炮灰，现在提到这次的 AC 的面，还是感觉心塞塞，但是觉得写出来，和大家分享一下，也算是一种思考和告别。希望给大家一点参考。

AC 面全国最后筛选了包括上海，大连还有另外地方的总共 30 个人参加。分成了 5 个组，一个组 6 个人。

除了上海之外的同学，会提前到上海，CC 会安排住宿。

上午是群面。

首先是自我介绍，英文。有一点不同，需要临场的应变能力。（CC 特意提过，面试的东西要保密。因此，LZ 在这里打个擦边球，委婉告诉大家内容。）

群面的内容，需要小组内的 6 个同学（代表每个不同部门）要共同得出一个可以获得某一奖项的员工。所以，大家可以根据各自拿到的资料，进行分析，讨论，最后得出结论。（大家想知道具体内容，可以私信我啦）

LZ 的小组是按照数学计算的方法。建议大家要明确目的，明确衡量标准。并且切记！在自我陈述时，不要有无关废话，要简明扼要。

在此过程中，LZ 做的是总结，提醒的角色。觉得表现还是比较正常的。结束之后，就是参观生产线。中午，CC 提供中饭，是外卖，并不是在 CC 食堂。听说 CC 食堂里是自助餐形式的。吃完之后，LZ 就和其他 10 名小伙伴被交出去，宣布被淘汰了。TT。。。那时候我们小组里两个人被淘汰了。LZ 和另一个姑娘都搞不明白为什么自己会被淘汰。觉得英文自我介绍没有问题，另外，群面也没有太大问题。后来，想了想，觉得 LZ 要跪就跪在数学太烂。。。= = 非常简单的计算公式，一时半会居然没想明白，也是醉了。

最后 CC 送了我们一人一个可乐形状的 U 盘，很可爱。很遗憾地离开了。

于是，我们这一批就先走了。后来，听小伙伴说下午的，还是分组的小组讨论。最后是一对一面试。

虽然无缘 CC，但是 CC 对待员工的态度很好，给出了尊重员工的大企业的姿态。听说管培前两年要在上海之外的地方工作，工资是 8K/月。希望能给其他的同学一点参考价值。也希望给 LZ 之后有缘加入的偶公司攒人品！！大家加油！

### 3.8 可乐一面 SH 交大

本文原发于应届生 BBS，发布时间：2014 年 11 月 21 日

地址：<http://bbs.yingjiesheng.com/thread-1916216-1-1.html>

LZ 是今天早上 9 点的交大法华校区，2 对 1，两位面试官都是 HR.....

我的面试流程是这样的：

- 1 自我介绍，全中文。。。 （其实我想说英文的=。=。。。）
- 2 有关简历上的各类信息的 detail 问
- 3 有一些和宝洁八大问相似的问题+ follow-up question
- 4 英语三问（有关职位的相关的提问，后面都是紧接着问的问题，一环扣一环），只有这个部分是英文.....
- 5 问面试官问题

面了 40 分钟出来了.....发个帖子攒 RP，希望能过！期待 AC！

PS: 12.3、12.4、12.5 是上海 AC，5 号直接会出 offer 的，希望进可乐！

大家加油!

### 3.9 可口可乐 MT Face to face BJ

本文原发于应届生 BBS，发布时间：2014 年 11 月 20 日

地址：<http://bbs.yingjiesheng.com/thread-1915660-1-1.html>

第一次发帖

非大牛，第一次网申，第一次网测，第一次 On site 面都是可口可乐啊

面试经验小分享：

1. 自己写的 open question 其实很重要，这是你申请的初衷
2. 会问到一些宝洁八大问的问题。
3. 想清楚为什么要来管培，为什么可口可乐，为什么是某一个特定的岗位
4. 中英文混面，前面英文，后面中文，中文部分我感觉是跪了，一定不要答非所问。。。HR 姐姐 nice 的问了我三遍同一个问题。。。我是有多喜欢铺陈。。。
5. 对可口可乐本身的了解很重要，会问到对于产品的了解，对于相关领域可口可乐活动的了解。

After that! 作为当天最后一个面试的人，问了一下这一轮总共获得面试的人数： 200 左右~~

仅供参考~~

### 3.10 可口可乐 MT 一面 Skype

本文原发于应届生 BBS，发布时间：2014 年 11 月 19 日

地址：<http://bbs.yingjiesheng.com/thread-1914911-1-1.html>

今天下午楼主进行了 skype 一面，感觉可乐的人都好热情，还叫我放松不要紧张。

整个面试持续了 40 分钟左右，先英文后中文。

问的问题基本也是关于自己的实习，团队经历，性格等。

面试官说 12 月 3、4、5 号应该在上海 ac 面。通过的话下周会有通知。



楼主人品，求 ac!!!!!!!

### 3.11 可乐 MT SH 一面

本文原发于应届生 BBS，发布时间：2014 年 11 月 18 日

地址：<http://bbs.yingjiesheng.com/thread-1914007-1-1.html>

今天在上海交大可乐 MT 一面，整体氛围都不错，整场几乎全英文也是醉了。可乐家的面试还是挺人性化的，面试官能够提前记住你的名字也真是不容易。提问内容基本可以参考宝洁八大问。



发个面经攒人品啊！希望下周可以和小伙伴们一起收到 AC 面通知。

### 3.12 悲剧的电面！

本文原发于应届生 BBS，发布时间：2014 年 11 月 14 日

地址：<http://bbs.yingjiesheng.com/thread-1910746-1-1.html>

我 10 月 30 日网申的，然后网测，之后一直等待，却无果，以为被鄙视了，结果今早刚准备吃饭就来了电话，问现在电面方便不方便，我去当然方面，只是俺啥也没准备啊!!!!

她先问我是不是沈阳人，以后是不是就在沈阳发展，我说是。然后就开始英文面……先让我做个自我介绍，我去我说的磕磕巴巴声音还颤抖，说的我都嫌弃我自己。然后她问我有没有了解可口可乐公司，我又说了一些，我也不知道我说的对不对。然后她又问我有没有同时有好多事情要做的经历，最后有没有做到，然后我又磕磕巴巴的说了，最后 HR 可能觉得我太磨叽了就问我那最后有没有成功完成呢，我说有。然后……然后就没有然后了。

唉，我真的鄙视我自己啊，大家引以为戒吧。

### 3.13 记可口可乐 China BU

本文原发于应届生 BBS，发布时间：2014 年 11 月 10 日

地址：<http://bbs.yingjiesheng.com/thread-1907692-1-1.html>

楼主投的是可口可乐 China BU 供应链的管培，貌似 9 月初早早就投了，以为石沉大海了。结果 10 月底收到第一次电面，应该是中华英才网的。问的问题是：1 上学期间最有挑战性的一件事，2 如果与别人起冲突了怎么办，3 是否能去其他地方工作。第一个问题好说，第二题把我问住了，因为楼主的性格有点面，从小到大没和别人起过什么冲突，就回答的我会首先妥协吧，第一次电面不到 5 分钟。昨天，9 号接到电话说第二天上午英语电面，我就赶紧看论坛，论坛上的亲们超级给力，就准备了几个经典问题的答案。然后今天上午就接到电话，手机显示的

是主叫号码未显示，接起来发现直接是个老外诶，吓尿，中文说的还可以，一开始信号不好，那边还很认真地问我是英文听不清还是中文听不清，问的问题是：1 自我介绍，2 为什么选择可口可乐，3 用两个词形容可口可乐；前两个都有点准备，第三个说了个 **creative and fantasy**，说完对方还重复问了一句 **fantasy?** 啊，都怪昨晚看论坛那个欢乐的帖子，记得芬达是 **Fanta** 嘛~~~挂掉电话显示的通话时间是 **4:59**，正好是 **5** 分钟啊。下午就收到测评邮件，惊喜啊！

不知道群里和我一样岗位的亲们有多少，大家一起交流进展吧。还有，有人能给我解释解释可口可乐这几个公司的关系吗？怎么还有中粮可口可乐？求解答，谢谢亲们！

### 3.14 【电面】11.9 商业管理培训生

本文原发于应届生 BBS，发布时间：2014 年 11 月 9 日

地址：<http://bbs.yingjiesheng.com/thread-1906668-1-1.html>

刚刚结束了第二次电面，热乎乎的面经~

第一次电面是在 10 月 31 日晚上，LZ 正吃着零食看美剧，突然接到电话说是可口可乐要电面  HR 小哥说，“这次面试将持续 **three to four minutes**。”LZ 惊觉不妙，这是要英文面的节奏啊！赶紧打发他 5 分钟后打来，穿上拖鞋披上外套去电梯间准备接电话，中间还给男票发了个微信说我好紧张我好紧张。。缓解了一下心情

 结果这次面试只有 3 分钟左右，中文自我介绍，英文 **career plan**，中文描述一个所做的项目，然后，就没了~ ( ͡° ͜ʖ ͡° )

第一次面试太突然，LZ 本来以为挂定了，结果昨天晚上一个 HR 姐姐给我打电话，问明天下午 1 到 2 点你有

没有时间，我们要对你进行英文测试哦  问了问测试的内容，姐姐说，我也不知道诶，大概就是有一个英

国人会给你打电话聊一聊。一个英国人给我打电话。。英国人给我打电话。。英国人。。人。。 LZ 平时只看美剧，很少看英剧，不知道能不能听得懂啊 T-T

LZ 今天早上去了某个银行的笔试，回来以后困成狗，午觉都不敢睡，强撑着等电话。1 点 50 多，电话终于响

起来，先是中文问我能不能听到，LZ 以为是个中国人哦呵呵呵呵  结果刚回答完能听到，那边就开始哇啦

哇啦说英语 

被问到的问题跟大家面经里的一点都不一样。。LZ 打开了好几个电脑窗口，准备着各种答案，结果白准备了



问题如下：

1. 你今天过得咋样啊？今天星期天，你都干啥了呀？噫，考试去啦，考得咋样？考得不好，为啥呀？那你有没有好好想想以后怎么提高呢？（←\_←狠狠刺中我的心）
2. 你还申请了银行工作啊，那你觉得在我们可口可乐工作跟在银行工作有什么不同呢？
3. 听到可口可乐，你会想起什么？
4. 如果，如果给你 1 百万美元，你想要做什么呢？（LZ 说了半天最近太苦逼了，APEC 假期天气那么好都不能粗去玩啊！有钱了第一件事一定是要粗去玩啊！正想说第二件事，他就说 OK, let' stop here 啊！喂，喂，LZ 没说完



啊，LZ 还要买房，买房啊。。 )

不管结果怎么样，第一次写面经，想要给自己攒攒人品。。。不知道可口可乐电面是不是已经到了尾声，希望还有人用得上 (´ ▽ ｀) 。

祝大家早日拿到称心的 offer，欢天喜地粗去玩啦~

### 3.15 可乐二面！

本文原发于应届生 BBS，发布时间：2014 年 11 月 8 日

地址：<http://bbs.yingjiesheng.com/thread-1905936-1-1.html>

就在今天，周末，早上我睡得正香，一个未知来电惊醒了我，我预感不妙，弱弱地接上了：“喂？”接下来英文，男说了几句话，楼主表示当时还迷迷糊糊，就只听到了个“coca-cola”，瞬间寒毛都竖起来了有木有!!!？这一周看到论坛上同学们陆续接到二面电话，楼主觉得可能一面就没过，也就没下文了，今天周六啊!!!! 竟然给我打过来了，，， α(´ □ ｀)o

他说会有个 6 分钟左右的面试，貌似就准备开始了，楼主英语渣啊，六级 427 飘过，口语更渣！磕磕巴巴的实在不行了连说“I'm sorry, Please call back later, , , ” “When” 10'clock。。

于是楼主火速从床上爬起来，火速洗了个冷水脸，火速开电脑，火速恶补~~~~~

9 点 55 ，电话来了，，还是刚才的哥哥，上来就说：“remember me? It'me, are you ready? 接下来我就只能硬着头皮上了，，我准备的东西不少，职业规划，实习经历，合作交流，，谁知“The first question: what did you doing yesterday?”顿时心中万马奔腾啊啊啊啊啊！于是楼主磕磕巴巴的说 only have one lesson,and then go library read book ,,,,楼主现在才反应过来竟然我说的都是一般现在时，而没用过去进行时!!!!!!!!!!!!!!!!!!!! 接着他笑着说了一句话，反正我没听懂，就跟着笑着“yeah yeah, , ”“尴尬有木有?? ? !!!

The second question:对可口可乐有何了解，最喜欢什么产品/?幸好这个我有准备，就吧唧吧唧说了，之前看帖子有人说芬达，美汁源无法用英语说，hr 就让用中文，所以我顺理成章的用中文说雪碧，芬达，，谁知他“in English”万马奔腾啊！我还是说“雪碧，芬达，，”“then what's your favouite product in cola ,and why and what color you like with cola ,,,我说 black and Brown ，他还逼问我 why，楼主就疯了！楼主说：‘Everyone has their special taste, without reason, only their individual like ,,,,’回答的不忍直视啊，，最后他说“May you have a good weekend”!楼主当时傻逼了，没听清楚，弱弱的来句“parden?”然后他很无奈的重复了我猜听清楚了，连连



说"thank you, , the same to you ,,"  
that all,,"

好糟糕啊！真心感觉，楼主简直英语渣！而且我听他极有可能是总部人，就一外国哥哥，全程零中文，，o(∩\_∩)o  
囧，欢迎大家来吐槽！

## 3.16 二面末班车

本文原发于应届生 BBS，发布时间：2014 年 11 月 7 日

地址：<http://bbs.yingjiesheng.com/thread-1905368-1-1.html>

记录一下二面的问题，给以后的筒子们做个参考哈

英文：

- 1.自我介绍
- 2.最喜欢的可口可乐产品
- 3.列举可口可乐产品

中文：

- 1.针对实习经历的提问，对国企的看法、遇到的挑战、最大的收获
- 2.是否有靠人际沟通有所收获的例子

祝大家面试顺利~

## 3.17 可口可乐饮料(上海)有限公司 两次电面经历

本文原发于应届生 BBS，发布时间：2014 年 11 月 7 日

地址：<http://bbs.yingjiesheng.com/thread-1905348-1-1.html>

2014 年 10 月 28 日接到中华英才网的短信通知，说明天 Coca-cola 会给我电话面试。第二天下午 2 点半左右收到电话，然后开始了：一、中文部分：只问我是不是\*\*\*。二、英文部分：（一）Now. do you have a English name? I said: "NO.say something about yourself"（我因为说的太多被打断，sorry）这里注意要说重点，调理清晰，说能适合 COca 公司的特质，并举例子（二）tell me a creative activities that you plan or participate?（三）tell me your creative plan about your future. 三、OVER。等了一周。2014 年 11 月 7 号，也就是今天下午 2:30 左右，接到第二次电话面试的通知。一、中文部分：（一）问本科哪里读的？（二）还是问英文名字（以后需要起一个了）二、英文部分：（一）英文开始，If today is your first day in Coca-cola, tell your colleagues some abilities about yourself? 最后，中文问：可口的产品了解多少？这个自己回答就好了。不过我说错了一款产品，"原叶茶"说成"原味茶"了。然后自己发问。这个环节，HR 姐姐给我的建议是：这样问：根据我的表现，自己以后面试的话，应该注意什么？Last, If successful, 周末会有测评链接发过来。

The End

## 3.18 第二次电面，全英文，HR 是 native speaker

本文原发于应届生 BBS，发布时间：2014 年 11 月 6 日

地址：<http://bbs.yingjiesheng.com/thread-1904688-1-1.html>

聊了 9 分多钟，因为之前看论坛上其他同学电面都是一半中文一半英文，于是一看到 021 开头的号码猜到是可口可乐的，接起来就说“喂？”结果！！HR 阿姨（或姐姐？）一听口音就是 native speaker，说她叫 Kay 什么的，姓没听清楚。

好吧全英文是我没想到的，也得跟她聊下去。LZ 英文还不错，也没有出现冷场，但 Kay 姐姐似乎对我的回答感到很好笑。

1.刚好我今晚买了一瓶香草味的可乐，我就说我刚刚买了瓶可乐呢。她说 thank you，我没经过脑子就说香草味太甜了不怎么好喝，她= =|||||。

2.她问我有没有留意到可口可乐最近的市场活动，我想说可口可乐找了金秀贤代言，但不知道金秀贤这个名字英语怎么讲，就说 a korea super star from that popular tv drama series.....Kay 姐姐说，我知道你说的谁，但我没看来自星星的你。我说，我也没看，可能年轻小姑娘喜欢看。Kay 姐姐说你也是年轻小姑娘啊，我= =|||||。

3.最搞笑的是，说到芬达的时候我给她讲了一个关于芬达的冷笑话：Is this real life , or is this just fanta sea (fantasy)?

所以综上，我也不知道为什么讲完电话她很乐我也很乐.....但不知道能不能进下一轮，囧。

为神马我面试都这么逗逼！

## 3.19 记刚刚结束的二次电面

本文原发于应届生 BBS，发布时间：2014 年 11 月 6 日

地址：<http://bbs.yingjiesheng.com/thread-1904334-1-1.html>

15 点 40 分左右收到的电话，应该是 HR 姐姐，上来是说可口可乐的要进行个面试，楼主因为公司信号很不好，就申请了等半分钟，赶忙跑到公司外。

HR 姐姐人很好的 hold 电话等我，然后开始之后就是英文问题：

1.brief introduction

2.why you choose the MT in Cokecola

3.favourite product

4.好像是你怎么看可口可乐公司

5.对于校园宣传活动有什么想法？

最后就问我有没有问题要问她，楼主一时没准备，只好把已经从论坛上知道的接下去流程再问了一遍，HR 姐姐也

不知道是愣神还是什么，一开始居然说下周是 **face to face interview**，然后我问过难道没有 **online test** 之后，才反应说自己刚说错了，应该是 **online test, face to face interview, final interview**，楼主还问了一下 **face to face interview** 是在 17 号那周的工作日非周末。

楼楼有点不开僧，因为感觉大家都会被问到经历相关问题，而楼主完全没有被问到，而且感觉这个 HR 英文一般，或者就是她实在太不在意我和这次面试了，之前问问题的时候，她经常卡壳，当中还因为好像是开了免提，导致我完全听不清她说的话。

哎，楼楼今天已经被高露洁默拒了，虽然答得一般，但还是希望 **coke** 能给我进下一次的机会。

## 3.20 昨天再次收到的电话面试

本文原发于应届生 BBS，发布时间：2014 年 11 月 6 日

地址：<http://bbs.yingjiesheng.com/thread-1903910-1-1.html>

为了攒个 rp，LZ 第一次发帖。。。之前托大家的福，顺利过了第一次电面，后来其实我还收到过一个可口可乐的电话，所以昨天的加起来。。。貌似是第三次的了。。。=- = 有点混乱，不知道第二次的电面是不是中粮打的，不过也无所谓了。

昨天下午在 COSTA 喝东西，突然接到电话，因为最近电话太多了，所以也没多想，就接起来。HR 姐姐的声音超好听，一上来确定了是本人之后，就表示要进行 15 到 20 分钟的英语面试。LZ 是英语专业的。。。所以调整了一下心态，觉得还是可以应付一下。。。

第一个问题无外乎也就是自我介绍，但是 HR 姐姐问的方式稍有不同，因为 COSTA 里面有点吵。。。所以我刚开始没听清。。 ⊙\_\_⊙b 又问了一遍。HR 姐姐大致是这样问的：**if it is the first time you make acquaintance with someone, what will you tell about yourself.** 所以，之后的同学们听到这个，不要慌张，其实就是自我介绍。

在我的自我介绍中，说到了自己的沟通能力强。于是做完介绍后，HR 姐姐说，你能举一个例子说明一下你的沟通能力强么？于是 blabla 举例。

然后又问了我为什么选择可口可乐的 MT，因为有很多大公司都有这个 MT 的项目，可口可乐有什么特别的地方。于是我表达了我超级爱可口可乐神马的。。。 - -因为真的不知道该说啥。。。

接下来，HR 姐姐问，最喜欢可口可乐的神马产品。艾玛，之前虽然查过可乐家的产品，可是我这一会不记得了。。。于是我说，**of course it's coca cola itself.** 于是 HR 姐姐又问，除了这个之外，你还喜欢我们的神马产品。。。尼玛，lz 当时心中一醉，额。。。貌似记得。。。美年达？是他们家的么。。。于是弱弱说一句 **er...I cannot say the product's English name...so...** 于是那边说，你可以用中文。后来果然，美年达怎么会是可乐家的嘛！TT。。。于是，我说 **sorry, I know little about other products.** 其实我觉得这里我还是做的比较对的，不知道的就不要装作知道了。这时候，HR 姐姐特别热心地和我介绍了很多其他的品牌。好感动，还推荐我去喝新产品 TT

后来，还问了我如果这时候给我之前的那家实习公司的主管打电话，你觉得他们会对你怎么评价。于是我又 BLABLA 了一会。

基本上就是这样，其他的问题也想不太起来了。。。 = =

最后，HR 姐姐问我又什么问题，我问了一下，如果有幸加入可乐家，MT 的项目轮岗的情况。最后，HR 姐姐表示，如果这次的电面通过了，会有通知，可以进行网上测评。

阿弥陀佛。。。。希望能收到下次的测评通知。给大家分享下，大家加油!!!

## 3.21 一波三折的可乐二面

本文原发于应届生 BBS，发布时间：2014 年 11 月 5 日

地址：<http://bbs.yingjiesheng.com/thread-1903810-1-1.html>

LZ 今晚吃饭的时候茶水倒在手机上了，于是默默地关了机，回宿舍烘干手机，开机发现有两个 021 的未接来电，LZ 就有感应是可乐！晚上 7 点 45 左右电话打来了！果然是可乐！HR JJ 的声音赞一个！但是 LZ 害怕刚刚进了水的手机有问题就申请过十分钟换个手机再面，HR JJ 很 Nice 的同意了。



结果 LZ 换好手机等啊等啊，等到 8 点 40 HRJJ 还没打过来，以为下班了应该明天打，一看手机！What 360 在 8 点 25 分的拦截了电话。再打回去就没人接了，可恶的 360！



在 LZ 以为 HR JJ 不会再打来准备洗澡的时候，9 点 15 分电话响了！HR JJ 好敬业这么晚了还在工作！辛苦啦！HR JJ 先是英文频道问我为啥会投 public affair&communication 部门，（因为 LZ 有好几个实习都是 HR）然后根据简历问了我几个问题包括我的实习还有参加的比赛（不得不再次赞叹 HR JJ 超 nice！，过程中虽然我啰哩叭嗦，有的地方也讲的有点磕巴不太顺，但是她都会在面试过程中给我积极的反馈！）然后问我最喜欢可口可乐什么产品。就切换到中文频道了，问我为啥会投 FMCG，问了我学这个专业能不能适应快消（LZ 是纯文科），最后就让 LZ 问了一个问题。LZ 还解释了一下太紧张了，HR JJ 还笑说，我也觉得所以尽快让你进入中文频道多展现一下了。



**LZ 心得：**童鞋们接到电面一定不要太紧张，HR JJ 很好人的，不会打断你也不会 challenge 你，你要做的就是深呼吸慢慢讲，有思路的梳理出来。这点 LZ 做得不好，太紧张了，讲的比较急有些地方还不太顺。最后 HR JJ 说感谢关注可乐，希望在后面的面试环节可以见到 LZ，LZ 一听有点心凉了，因为大家不都是告诉后面的流程和时间



什么的么？于是还是跟 HR 确认了一下，通过二次电面是数理逻辑推理的在线测试，一周内有邮件通知。LZ 知道一般 public affair&communication 部门对英语要求蛮高，LZ 今晚表现的不是很好还是希望可以过啊！求人品！！

## 3.22 可口可乐二次电面。

本文原发于应届生 BBS，发布时间：2014 年 11 月 5 日

地址：<http://bbs.yingjiesheng.com/thread-1903638-1-1.html>

第一次是中华英才网的 HR（10.28），这次是可家自己的 HR 姐姐（11.5）。之前没有任何通知或者提醒。大家提前做好准备。

**电话二面**（可口可乐 HR 自己面的）。生命中最糟糕的一天之一。下午在图书馆手机没电了，还下雨被困在图书馆，最后偶遇学弟撑伞带我去食堂吃完晚饭回到宿舍。立刻给手机充电，冲到 5% 左右 iPhone 自动开机，就看到未接电话提醒，021 开头，想也没想直接拨过去，太迫切了。因为我不记得还差什么电话面试，我以为是哪个企业的面试通知，好久之后接通了，是可口可乐的 HR 姐姐声音很好听，可是她问我有没有 15 到 20 分钟时间，我当时很想说没有，衣服全脱了，睡衣只穿了上衣，哭死，但是我鬼使神差说了有时间。然后 HR 姐姐让我找个信号好点的地方，我拔了充电器光着腿冲上了七楼，站在风口开始了面试。

首先是英语部分：**1. 自我介绍**（讲了几句哽住了。用中文说不好意思有点紧张，以前从来不会这样，是情况太糟糕太突然了）。**2. How to help others?** 因为楼主说到自己做了很多志愿活动。**3. What have you learned most during your intern?**

然后是中文部分：**1. 对可口可乐的市场部有什么了解？**（毫无准备，想把话题扯开的，但扯完之后 HR 还是执着地问了同样的问题，实在回答不出，因为不了解，很悲剧。）**2. 忘了，貌似是问的可口可乐的市场方面工作有什么给你很深刻的印象？****3. 觉得可口可乐给了你什么？****4. 还有什么问题想问？**

结束前，HR 姐姐对我表示了感谢，说是很感谢我们对可口可乐这么忠诚、这么热心（因为我中间有提到我真的很喜欢可口可乐这个品牌），我现在想想看来我多半是没戏的，所以才这样感谢我，是第六感。但是还是抱着希望等着，周末出结果。

教训：**1. 不要打无准备之仗。**有些人（包括我），根本不知道还有电话二面，这个是自己的不对，确实也没想到电话会有二面，才会酿成自己的悲剧。申了自己很想去的公司之后，不管有没有收到进一步通知，先花些时间去了解一下这个公司，这个岗位，这个重要性就不必强调了把。我一向是收到进一步通知了，才会有进一步行动，现在看来这样其实是偷懒，是不可行的，这次就是血淋漓的教训，大家引以为戒。

**2. 以后申了什么自己很想去的公司，就应该时刻关注论坛动态。**这样哪怕校招行程里没有提到有电话二面，论坛里的好伙伴们都会第一时间上传帖子分享面经，这样就提醒了你有个准备。

**3. 当面试官问你方不方便讲话时，如果真的跟我一样不方便，完全可以说的。**是的，我就是自己傻。当时我的手机只充了 8% 的电就匆匆拔电源出去了，怕还没面完就挂掉，我说话语速略快，都不敢多讲，点到为止，这一点也很受影响。

废话天生比较多，但希望对大家有用。务必引以为戒。

RP 帖，可口可乐是好公司，我也真的很想进。我会很努力，真的真的很希望自己能通过。别无所求。祝大家都顺利。

## 3.23 HR MT 第二次电面~坐标 SH

本文原发于应届生 BBS，发布时间：2014 年 11 月 5 日

地址：<http://bbs.yingjiesheng.com/thread-1903575-1-1.html>

刚刚还在论坛上说呢，说一面完怎么就没下文了正担心着，电话就来了。

炒鸡温柔的 HR 姐姐，是 021 的电话。

基本上是用英语交流的，问了 why HR，举个例子说说你怎样增强团队的凝聚力

有没有碰到过校园活动或者实习和学习有冲突的，你是怎么解决的

最喜欢的 coca cola 的产品是什么，我说芬达，后来 hr 姐姐她最喜欢的也是芬达哈哈

why FMCG，其他 FMCG 的职位有没有投，如果之后面试有冲突会怎么选择

然后转到中文频道，问了简历里的一个志愿者的经历

最后问有没有什么问题

前后大概一共花了 20 分钟左右

提问的时候我问了接下去的选拔形式，share 给大家：

如果这次电面通过的话，下周会收到在线测评（数学语言逻辑），11.17 那周 site interview，12.3 那周 AC 总之现在开始不管过或没过都会收到通知，所以大家别担心默拒的问题啦，没消息就是好消息！)

真心觉得这是求职季以来聊得最开心的一次电面，是真的觉得在聊天而不是在面试= =

首次发帖攒攒 RP，祝大家好运！

### 3.24 电话二面，第一次发帖，回馈大众~~

本文原发于应届生 BBS，发布时间：2014 年 11 月 5 日

地址：<http://bbs.yingjiesheng.com/thread-1903321-1-1.html>



第一次应届生发经验贴，看了很多，在应届生上获得了很多信息，非常感谢每一位乐于分享的童鞋 刚刚二面店面，是台湾 HR 姐姐打过来的，人特别 nice，声音也很好听，在电话通话就能体会到浓浓的亲和力~ 楼主上午错过了她的电话，回拨没有分机号，下午她又打了过来~ 所以有些同学没有接到电话的不用担心，应该都会再打回来的，hr 真的好好的呢~

面试刚开始的简短介绍是中文，正式面试开始都是英语，大概二十分钟吧，先自我介绍哈，接下来的问题有：

1. 你对可口可乐印象深刻的三件事
2. 你最喜欢可口可乐的哪些产品
3. 如何评价自己，类似的这样子
4. 根据楼主的经历问了下实习和学习的平衡问题
5. 还问了为什么选择报这个职位，以及专业的问题

大概就是这样，hr 姐姐特别 nice，全程聊得还蛮开心的，下周应该会有 OT 通知 希望这些信息能对有需要的同学有所帮助



求职季，一起加油拉哈~

### 3.25 坐标上海 热乎着的可口可乐电话二面

本文原发于应届生 BBS，发布时间：2014 年 11 月 4 日

地址：<http://bbs.yingjiesheng.com/thread-1902455-1-1.html>



LZ 上周发了一面的帖子，这次发二面帖子来给大家福利啦。再攒记 RP~

背景是这样的，LZ 正在教室上课，都快昏睡过去了，突然来了一个电话说自己是可口可乐的 HR。正巧 LZ 今天早上有上 BBS 看可乐的消息发现有些同学接到二面电话了，于是赶紧和 HR 说自己在上课...现在不太方便，HR 人很好说，那就过会打。

于是 LZ 翘了半节课赶紧回去准备，等了好久好久才等到电话。

HR 是个很好的姐姐，一上来没说几句叫开英文模式，

1.问：假如今天是你的第一天去公司上班，你怎么介绍自己用 2min。LZ 紧张了，用了 30s 吧大概，而且不能让 HR 知道你是准备过的那种。幸好 HR 也没说什么。

2.问：为什么选择 MT Program

3.问：说说你知道 coca-cola 的产品。还好 LZ 有准备说了可乐雪碧芬达...但是好像 HR 不满意，还要我继续说，LZ 说不知道“美汁源果粒橙”英文怎么说，然后 HR 好 nice 说没关系你可以用中文说产品，然后楼主巴拉拉说了一大堆，HR 给了 LZ 个 greata 嘻嘻。

4.问：说一说你遇到过的一个 failure

5.根据 4 的 failure，如果再给你一次机会，你会怎么做

6.根据你的 internship，谈谈你的 responsibility

大致就是这样，然后转换成中文模式。

1.问：如果可口可乐要去学校做宣传，你是这个 program 的负责人，你会怎么做？

2.可口可乐给你带来印象最深刻的是什么

最后 HR 让我问她问题，我就问了下一步测试的时间以及测试的内容形式，还有希望 HR 给自己一些建议。

最后感觉就是，长舒一口气~ 谢谢 HR 姐姐给我的建议。

也希望自己可以顺利通过二面，进行到下一环节。

大家都要加油喔！~

## 3.26 20141120.可乐北京 face2face 一面，我来继续更新

本文原发于应届生 BBS，发布时间：2014 年 11 月 4 日

地址：<http://bbs.yingjiesheng.com/thread-1902398-1-1.html>

跟 coke 的缘分真是一波三折，上周收到英文电面短信之后，等了一天，傍晚先迎来了中文面试，感觉小哥应该是面了很久很累，看到有海外背景于是决定中文面。之后晚上相同电话又打来，是个姐姐，说还要面，我就傻了，然后就跟他核对下。

两天后姐姐又打来，说之前的可能是另一个 coke 的项目，于是英文电面。

11.04 又是两个电话，第一个电话很明确 **from coke** 的 **mt mkt** 项目，感觉之前第一轮应该是第三方公司在面，这一轮应该是 **coke** 的人，英文明显比上周的好太多。问题关于对可口可乐的了解，遇到冲突解决问题的例子，还有自我介绍。后面又聊了一些其他的，最后我问了问后面的流程也算是服务大众。

11.10 号那周会有网测

11.17 网测过了的话，那周会有北京，上海的线下面试

12.3-5 最终的 AC 在上海

算是服务下大众吧，我也不知道自己能走到哪。

挂了电话没几分钟又接到 **coke** 的电面，于是我就感觉很奇怪，而且没有电话号显示。对方小哥感觉应该是外国人，典型的压力面。自我介绍没说完，打断，问为什么选择海外读书。后面问有没有实习经历，没有说细节，直接问了觉得实习里面谁是赢家。相当紧凑，后面有问他为什么我会接到这么多电面，他也讲不清楚，只是说记下了，回去问问。

后来仔细看自己申请记录，发现申请了 **coke** 的两个项目，一个是饮料，一个是企业，两个子公司。不知道是不是这个原因，有没有小伙伴遇到了相似的情况。或者接到了外国小哥的电面，求抱团。

2014.11.10 后续跟进来啦，两个项目的电面二面都通过啦。下午和晚上分别收到了来自 **big china** 和可乐中国的网测邮件。两者使用的一个系统，**big china** 的邮件是中文的，可乐中国的是全英文的，完成的 **deadline** 是同一天不同时间段。

2014.11.14 刚刚接到了 **BIG China** 项目组的电话，通知 21 号去大连面试，可 **LZ** 坐标北京哇，怎么北京就没有面试点。默默的在纠结，上来给大家通报下消息。

2014.11.15 上午收到了可乐中国的电话，通知 20 号北京面试。于是决定割爱掉 21 号的面试。有在北京面的小伙伴可以一起交流下。后续会继续更新。

-----我叫分割线-----

之所以画个分割线也是方便后面的小伙伴们看。

2014.11.20 可乐中国北京 **face2face**。上周六中午接到电话说周四一早面试，于是果断放弃了周五 **big china** 大连的面试，无奈懒得跑异地。

刚刚跟小伙伴在微信聊才想起来自己在这还有个帖子，于是负责任的来更新下。

40min 一个人，2v1，**LZ** 是全程英文，隔壁的姑娘也有半中半英的，感觉全看面试官。早上去的太早，英才的 **ggjj** 还在搭台子，签到看到表上有差不多三十多人的样子，据说是北京这边两天的，同一时段面试的有两桌，在一个酒店大的厅里面。

其实觉得可乐这次的面试比较出其不意，也可能是 **lz** 赶上的面试官是这个风格。简历问的不是那么多，也可能是之前问完了。还是一些老问题关于可乐的产品的了解，对项目的认识。然后问了很多个人兴趣爱好事情。而且

是连环炮，追着问，两个人轮流，有点应接不暇。感觉可乐的面试官真的很细心去听了 lz 的回答，后面的问题都是前面回答的延续。用了很多以前根本没想到会用在面试里的例子，也是醉了。不知道这样到底是不是好事。

整体气氛还是很轻松的，也没有太紧张，只是可能是因为在同一个厅里面会听到另外的面试的交流，思维有间断停滞，死穴呀死穴，不知道会不会就这样挂了。anyway，据说会尽快出结果，周末或者下周初，真的好希望再看到 021 的电话打来呀。大家都加油，争取进 AC。

话说有没有小伙伴知道今年可乐的 headcount 到底是多少，招多少人呀，不会最后又只招个位数吧。

## 3.27 SH 可乐第二次电面

本文原发于应届生 BBS，发布时间：2014 年 11 月 3 日

地址：<http://bbs.yingjiesheng.com/thread-1901713-1-1.html>

楼主刚才七点多毫无准备的收到了可乐的第二次电面，表示完全木有想到啊



HR 姐姐超级 nice 声音好好听!! 不知为何每次接完可乐的电面心情都会超好，好到完全不 care 结果如何，感觉

每次的通过都是一种幸运，谢谢可乐给我的机会



回到主题，HRJJ 问了几个比较好说的问题：为什么选择可乐 MT 项目；对可乐印象最深的三件事 or 三点；还有就是根据我的回答和我的资料问我为什么学经济学的会选择 MKT 什么的，然后转到中文，问我还有没有什么问题想问的酱紫。。。楼主这次电面总共花了十分钟，全程 HRJJ 会认真听你说，会有所回应，给人感觉炒鸡好！虽然



楼主的英文很渣，HRJJ 还被我说的英文逗乐了，但素！就是心情超好啊为什么~~~~

感觉希楼主好像是比较先第二次电面的？还是其实不是所有人都要二面一次，也许一面表现超好的同学直接 pass



到下一关？论坛上貌似都没有消息，楼主就来攒攒 RP，给大家个心理准备，希望大家都能面试顺顺利利哒

~~~~



神奇的网站，给我 RP 进下一关吧

## 3.28 刚刚接到英语电面——广州

本文原发于应届生 BBS，发布时间：2014 年 11 月 2 日

地址：<http://bbs.yingjiesheng.com/thread-1900337-1-1.html>

之前投的可口可乐都忘记了，直到昨晚看到邮件居然有 HR 发给我的信息

同学：您好！首先感谢您申请了可口可乐中国 2015 管理培训生校园招聘。您通过了我们的简历筛选已进入到英语电话面试阶段，但是由于您留的联系方式有误、电话停机、拒接等原因，我们无法与您取得联系，请在看到邮件后尽快将正确的联系方式回复到我们邮箱，以便能够在电话面试截止日期前（11 月 2 日截止）顺利进行面试，谢谢！

后来我赶紧查了 360 拦截系统，然后发现了三个 021+电话，昨晚到今早就一直忐忑不安，直到刚刚接完电话心情终于平静，可以发帖子了。

和大家一样，三个问题

1. English introduction
2. Team Work
3. career plan 3years

除了自我介绍（因为早有准备）其他都吞吞吐吐答完了，我问 HR JJ 我可以用中文吗，HR JJ 很 nice 告诉我不可以，你尽量用英文，中间不会的词你也可以尝试问我，然后我就中英结合吞吞吐吐答完了。因为英语口语真的很烂啊，写作还行。

好了 人品攒完了，祝愿大家都顺利通过，O(∩\_∩)O 哈哈~（第一次发帖）

## 3.29 电话面试中的被问到的几个问题，仅供参考

本文原发于应届生 BBS，发布时间：2014 年 11 月 1 日

地址：<http://bbs.yingjiesheng.com/thread-1899821-1-1.html>

昨天三点多接到 021 电话，声音很年轻的 gentleman，说是可口可乐的，做一个三到五分钟的电话面试。

第一，1 到 3 年的职业规划？（我以为做一分钟的自我介绍，这个问题措手不及，回答得很不好）

第二，你有没有担任过项目或者组织的领导者？作为 team leader 过程中印象最深的一件事是什么？

第三，从这件事中你学到了什么？只用三句话！（我竟然临时真的只回答了类似于名言警句的三句话）

说完，说等通知。

整体感觉很急，他说话很快，我也回答的很快。不知道结果怎么样，希望能进 face to face 面试。

BTW，全程中文。

赞赞赞赞赞人品！

### 3.30 10.28 电面，坐标广州

本文原发于应届生 BBS，发布时间：2014 年 10 月 30 日

地址：<http://bbs.yingjiesheng.com/thread-1898390-1-1.html>

10.27 下午收到短信通知第二天电面，觉得可口可乐还是很人性化的会提前有通知。

10.28 下午 4 点半收到电话，那时楼主正在路上吖，在路上！！所以就急忙跑到一个角度里听电话

HR 哥哥很 nice，问题如下：

1. self-introduction
2. team work experience (这题答超差，语无伦次，不过幸好后来总结了一下，应该还能绕回来 - -!)
3. creativity examples in team work experience
4. why would you chose to work in FMCG industry
5. career plan in 3 years

总共回答了 10 分钟，其中因为环境不好回音很大，基本每个问题都让 HR 哥哥 repeat 了觉得很不好意思，希望不会觉得我英语听力差 T-T

然后因为很紧张，所以前两个问题都回答得很一般，而且说话很赶。觉得要吸取经验，以后收到电面通知就老实在家呆一天不出门等电话。还有无论怎样说话都不能太赶，要理顺了慢慢说~

希望会有好消息吧~

### 3.31 新鲜出炉的可口可乐电面+心得！

本文原发于应届生 BBS，发布时间：2014 年 10 月 28 日

地址：<http://bbs.yingjiesheng.com/thread-1895765-1-1.html>

半个小时之前接到的电面，这是我第一次电面啊还是有点紧张木有！

面我的是个男的，声音有点略娘，接到电话核对了一下基本信息就说开始全英电面，目的是测试英文水平。

说到这里我想说，他们的目的就是测英文水平，所以我个人认为流利程度很重要！我在电话那边还听到有另外的女 HR 在做电面，所以我其实怀疑他们会不会非常认真的听你所说的内容，即时有录音，我感觉他们工作量那么大，大部分也是当场就能做出判断。所以！架势很重要！

至于问题，他开始说 10-15 分钟，5 个问题，但是可能我说的有点多，3 个问题，10 分钟就结束了。题目就像其他楼主分享的一样 1.自我介绍 2.团队经验 3.3 年职业计划。当中没有什么互动（再次怀疑他有没有认真听），最后就说 we will get in touch with you shortly.

综合我这次的处女面，有几个心得：

1. 论坛上的题，一定要准备，因为这是英文测试，英文整体表现比内容更重要，不要太纠结于内容或者某个单词，

导致你整个过程都磕磕巴巴。

2. 发音。都说是测英语了，你一开口就是典型的 chinenglish, 那肯定不行。话说我这个 hr 发音不差但也并不算非常 native, 所以摆脱 chinenglish 发音应该就够用了。

3. 流利，但不能完全没有起伏或者停顿。考过雅思的同学应该都知道这个规则，把你事先准备过的内容以自然的方式表达出来是最重要的。所以建议各位同学把准备好的内容自己多读几遍，避免背书式。

以上就是我的首次电面经历，希望对大家有帮助！

### 3.32 10.28 可口可乐新鲜电面~

本文原发于应届生 BBS，发布时间：2014 年 10 月 28 日

地址：<http://bbs.yingjiesheng.com/thread-1895648-1-1.html>

刚刚结束电面。跟大家的情况一下，昨天收到电面短信通知，也没有说大概几点会打来，所以今天就一直等等等，



等的很捉急，去个洗手间都担心会 miss 掉电话。

HR 大概是 2 点 40 左右打来的电话，应该是委托中华英才网做的电面。HR 很 nice，英文很流利，语速很快，但是不用担心，听懂应该是没问题的。

一共问了四个问题：

第一，自我介绍

第二，举例说明如何在团队中工作，一起高效完成了任务

第三，举例说明如何在过去的学生活动或者实习中，贡献了一些 creative 的事情

第四，三年的职业规划

楼主英文还不错，非常感谢前人的面经，大部分的问题都有准备。



第三个问题虽然在面经中看过，但是楼主偷了一下懒没准备，结果偏偏就被问到了... 一开始讲的有点不顺，面试讲英文还是会有点紧张的。但是我一般会迅速在脑中理一下要讲的内容，想想用中文会怎么来描述这件事，然后转换成英文就好了，太紧张的话就会没办法好好思考了，建议大家也可以试试看这个办法。

BTW，其实我最怕回答的是“你对我们公司的价值观有什么理解”这样的问题，觉得很抽象，还好这次没有问到。不知道大家通常面对这些问题会如何回答？



最后 HR 姐姐说我的表现非常 impressive，应该就是礼节性的表扬一下。期待下一轮吧~



### 3.33 可口可乐中国 MT 英文电面

本文原发于应届生 BBS，发布时间：2014 年 10 月 28 日

地址：<http://bbs.yingjiesheng.com/thread-1898390-1-1.html>

电面是 27 号短信通知的，很贴心，让 28 号预留好时间方便面试。

申请的时候用我娘亲电话填写的，大概下午 1:40 的时候中华英才网的 HR 姐姐打电话给我娘亲，然后知道了我新号码之后打给了我，手机一直开机 LZ 在睡觉。。愣是没接到...HR 姐姐又给我娘打电话 说让我留意一下电话。这会儿已经不睡觉了，在耐心等电话，大概 2:30 的时候 HR 姐姐打过来了 021-31150888 上海的(这个电话无法回拨的，小朋友如果没接到的话耐心等待吧，他们会再联系的)。

正题：英文对话

HR 先恭喜你过了简历筛选环节，以及她自己的简要介绍，然后问你现在方不方便做一个英文电话面试。

Question:

1 Could you please make a introduction about yourself ?

2 can you give me an example of teamwork regarding your past experience?

3 could you please give an example of how creative you when work in a team ?

4 what is your following three-year career plan?

整个环节 大概 10 分钟（可能 LZ 说的太快了，前面略快 后面进入正常节奏），HR 姐姐英文不错，在你回答结束之后都会给予回应和肯定。

建议小朋友们，找个安静的环境，不要紧张，放慢节奏，条理清楚。

最后祝大家都有理想的工作，嘿嘿。

## 第四章、可口可乐其他

### 4.1 可口可乐管培 17 年秋招记录

本文原发于应届生 BBS，发布时间：2017 年 12 月 31 日

地址：<http://bbs.yingjiesheng.com/thread-2140588-1-1.html>

在整个秋招过程中，通过贴吧里的各种经验贴学习到很多，感谢大家。以下是我对自己可口可乐秋招流程和一点感受的记录，希望能给有需要的人一些帮助。

**【整体流程】**

可口可乐管培整个校招流程分为四个环节，分别是网申、AI 面试、一面和最终 AC 面。

**网申 9月—10.21**

九月底十月初网申在智联招聘网站递交，每个人可以填写两个志愿，分别申请可口可乐的两个不同岗位，具体包括：特许经营和商务领导力部、市场部、财务部、技术与供应链部、公共事务、企业传讯及可持续发展部、人力资源部。全英文填写，需附上简历中英文版本。

**AI 面试 10.30-11.04**

网申截止日期后会有邮件通知是否通过简历筛选，进入到第二轮 AI 面试的环节。由于前期邮件和短信通知里没有涉及到任何 AI 面试的内容，所以一开始对这个环节有点茫然，感到无从准备。在 AI 面试开放后了解到具体形式：微信扫码进入答题页面，全程中文答题，语音识别功能辅助输入，录入的语音会自动转化成文字并可修改，测试最终以文字形式提交；一共四道题，答题时间共 40 分钟，没有自我介绍，题目内容类似保洁八大问，涉及领导力、创新力、克服困难、最大成就等。没记错的话每道题的回答转换成文字后不得超过 350 字的上限，所以要求我们的回答尽量精简干练。好在文字可编辑，在语音录入结束后可以再进行修改和分段。我在答题过程中，在回答第四题时出现过一次卡顿，导致退出重新登陆了一次，发现计时没有停止，但前三道题的答案都自动保存了，可以直接进入第四道题的答题页面。最终卡着点结束了回答并提交。

**一面 11.20-11.24**

AI 结束后，在 11.11 收到了线下面试的通知，11.20 在复旦大学邯郸校区进行第三轮线下面试。在收到通知后，可乐的工作人员还会打电话反复确认是否出席，很尽责；但是一面的具体形式没有提前告知，很神秘。面试当天，同一时间段有四个小伙伴一起参加面试准备。正式开始时，四个人会一起进入一间小会议室，在 45min 内阅读一份英文资料（包括饮料公司背景介绍以及 4 个不同 case，任选一个进行 pre），之后到不同的四间房间进行 10min 的 presentation 以及 Q&A，在这之后是 2v1 结构化面试。我选择的是一个推出新产品的 case，不涉及太复杂的数字运算，但需要有一些 business sense 和对饮料行业的大体了解在心中才能给出好的陈述和方案。面试官的提问没有太刁难，大部分围绕 case 的几个关键点和 pre 不够细致的地方进行追问。Q&A 结束后直接进行结构化面试，主要围绕宝洁八大问和 3Why，但是不是很机械很循规蹈矩地提问，而是根据你的答案询问相关的方面，整个过程都非常友好且轻松，给面试者的感觉是对方真诚地想了解你并且一直在持续聆听，会根据你的内容作出肯定和引导。

**AC 面 12.1—**

面试后三天内接到 AC 面通知，12.1 到可口可乐上海总部参加终面 AC 面。具体形式和流程还是没有做详细告知。11.27 又接到通知，建议我们做一些关于 Beverage Industry 的功课，具体准备方向和内容不限，且功课成果可以以纸质形式带入面试场地。网上关于往年可口可乐 AC 面的信息和经验真的是少之又少，所以整个准备过程都挺没底的，加上 research on the beverage industry 这个命题真的太广了，所以那几天过的挺混乱的。在这期间，可口可乐细心地告知了往返交通费的报销事宜以及当天的住宿安排。

12.1 早上大家从酒店统一乘大巴出发到达可乐总部，在 Bar 吃了早餐（牛角面包烤的蛮好吃），然后上楼进行分组。当天是市场部管培的面试，我们一共 24 人，6 人一组分成四组，每人桌子上都摆了有自己名字的可口可乐。

大会议室四周都坐满了 Assessor，随时对每个人的现场表现进行评估。首先第一个环节进行了一个小游戏暖场。之后第二个环节每个人进行自我介绍，要求介绍在一分钟之内，围绕一个关键词进行展开，超时叫停。不得不感叹进入 AC 面的都是大神，都是国内外名校毕业且经历丰富 气质超凡，英语水平没有差的。

第三个环节是 case 讨论，给了一张纸的背景资料，要求根据个人之前准备的 research 进行讨论，推出一款新产品，并最终进行 presentation。大家都很有想法而且做了比较全面的 research，所以讨论起来点子很多，有些地方会争论的比较激烈。整个过程会有至少两轮 Assessor 长时间观察并记录，每个人的发言和表现都会被关注到并且纳入考评，所以还是挺有压力。具体的 case 内容不便分享，但只要认真做了 research 并且好好研究了可口可乐公司，就不会没有好的想法。当然也需要一些具体的分析这类问题的思路和方法，建议在准备期间可以多少看一些 case interview 的材料，培养解决问题的逻辑思路和 business sense。

Case 环节结束后所有的考评部分就结束了，assessor 们会一起进行汇总讨论，我们面试者就拍合影吃午饭。中间有资深前辈和管培生小姐姐来和我们聊天分享。其实这个环节中我一直在默默地给自己做心理建设，安慰自己没有 offer 也没关系，这一趟真的收获挺多，而且大家都太优秀了，心服口服。分享结束后评估结果也出来了，每个人会被邀请进小隔间给 feedback，不论通不通过都会给出点评和建议。据说今年收到的简历有 2.4w，而 24 个进入 AC 的伙伴中只有 7 个通过。说实话我有点被这个比例吓到。进入 AC 面的各位真的都特别特别优秀，每个人身上都有太多太多值得学习的地方。

#### 【一点感想】

可口可乐在我的秋招经历中是最特别也最温暖的存在。我以前也挺喜欢这个企业，但说实话在秋招开始前，我并没有对可乐有太深入的了解，对其还是停留在对产品的喜爱，而且这种喜爱远没有“非这家公司不进”的热烈和专一。但是整个流程走下来，可乐带给我很多感动，这些感动大到整个应聘流程的精简和人性化，小到一个印有每个应聘者名字的可乐瓶。通过两轮面试，我们认识了一些可乐的员工，每个人都友好有耐心，他们中的很多人能很自豪地介绍自己已经在可乐工作了多少个年头，这些人中最短在可乐工作了 5 年，最常已经有 13 年，太酷了。希望有一天我也能这样介绍自己。

赶着 17 年的最后一天写完，不知道能给大家带来多少参考。祝大家都能在 2018 年一切顺利，离目标越来越近。

## 4.2 2014 可口可乐 MT 一路走来，止步于 AC 的感想

本文原发于应届生 BBS，发布时间：2014 年 12 月 16 日

地址：<http://bbs.yingjiesheng.com/thread-1935422-1-1.html>

离可口可乐 AC 结束也有一段日子了，看到一同面试的小伙伴拿到 Offer 真心替她开心，在此，我想趁这个机会记录一下我这一路的经历。

首先整理一下招聘的整个流程：

- 网申-中华英才网
- 第一轮电面
- 第二轮电面
- 网测
- 2对1面试
- AC-在上海总部进行、为期一天
- Panel Interview

可乐的招聘流程与很多其他的快销公司不同，首先第一轮电面时间很短，大概只有几分钟，而第二轮电面持续了大概半小时，由可乐的 HR 来进行关于个人经历（主要针对简历）等问题的提问。通过了电面之后一个星期内会



收到网测通知，今年我们做的题是 Talent Q，听 HR 说和 GMAT 一样每次答对以后题的难度会增加。楼主做的时候一开始紧张，各种看不完题、选错答案等等，真是一边做一边默默的想撞墙。。。还有几次题都没显示出来已经开始计分，真是跪了。做完题以后觉得与可乐的缘分也就到此，但居然收到了面试邀请，真是非常开心！

楼主正式“一面”的经历是非常好的！因为楼主在深圳，2vs1 面试就去的是广州。我申请的是 MKT，而面我的是一个来自新加坡 HR 和 PR 的部门主管。楼主一进到房间里就被 HR 的亲合力给打动了~两位面试官都非常的亲切，特别是 HR 特别有活力，以轻松愉快的方式和楼主聊天，问了包括楼主为什么申请可乐，最喜欢的 campaign，对可乐有什么建议，还有一些关于楼主个人在海外求学的经历等等。我举了几个可乐广告的例子，解释了为什么喜欢可乐，并且简短的陈述我在大学期间写过关于可乐的报告等等。在这里给大家的建议是不要吝啬表现自己对可乐的热爱，因为 passion 是他们非常看重的品质。

面试过后一个礼拜收到 AC 通知，在上海总部，可以选择三天中的一天参加。楼主提前一天到的，和同屋的室友正好又是一组，真是缘分！AC 内容包括团队建设、个人面试、群面、参观公司等等，每一个人都会有一个 assessor，他/她在观察完一天的表现后会给面试者 feedback，并通知你是否成功进入 panel interview（这一轮在 feedback 之前都是保密的）。楼主所参加那天的面试者大都是来自海外或名校，大家都很厉害~最后 24 进 16 人到 panel。AC 面试其实没有太多的技巧可言，毕竟多轮测验之下很容易暴露出自己真实的性格等等。我个人感觉可乐还是很看重 leadership，楼主自己表现得太过谨慎，错失了机会，止步于 AC。

这一路走来，真的感受到了可乐作为最具有价值品牌的企业文化。我接触到的面试官、主管等员工都很和善、公司给员工提供的工作环境也非常人性化。希望我的经验能帮助更多热爱可乐的人。

## 4.3 我对百事可乐与可口可乐的认识

我对百事可乐与可口可乐的认识

在没写这篇文章前，我个人其实对百事可乐和可口可乐没有太多关注，了解后发现有很多东西值得研究，但是正是如此也不是我一时半会能研究透彻的，因为只有一个长期从细节，从内心观察也可以有透彻的认识，所以这篇文章可能更多地是个门外汉来分析，毕竟一直在外边观看，所以分析肯定不深入。



可乐，这个概念是什么，其实本来我们都不知道，但是现在它却成为人们不能缺少的一个东西，所以就可乐仅仅这个产品之间二者有什么不同，我不知道用什么标准去衡量的，因为可乐这概念就是他们创造的，他们比消费者更有发言权，很多时候消费者是一种被动的去享受可乐，就算比较也只是和原来，或者两家之间的比较，很难有自己的想法，所以需求这个东西，是需要公司自己去研发，去引导的。就像现在喝可乐成为了人们一种习惯，尽管它不健康，但是公司在引导着大众我们需要这样一个东西来传递一种情感。消费者有的更多的是忠诚度，因为这个产品从来不是生活必需品，在我看来目前它是人们制造生活另一种氛围的工具。我不否定有两乐产品有差别，毕竟可口一直是保密配方，但本质不会差太大，否则就不是可乐。

产品之间没有什么本质区别，但是市场还是会分出老大和老二。那么这就不仅仅是从产品本身来评判的，还有很多其他因素。

可口可乐的诞生比百事可乐早了 12 年，我不知道大家怎么看待这 12 年的，在我个人看来这 12 年是一个非常关键的时间段。因为可口可乐最先诞生，创造了可乐的概念，无疑成为了鼻祖，自然是人们心中永远的正牌可乐，这是一种奇妙的心理作用，谁先到达谁就有绝对的优势；而百事也只在 12 年后出现，这 12 年足够可口打下坚实的消费者基础，同时 12 年也是一个拉开消费者年龄层的界限，12 年一代老去，新一代在老一代的影响下又对可口有着独有的情感，如此循环，可口可乐不仅拥有年轻人市场，也因此拥有着中老年市场。这也符合可口一贯的宗旨：让全世界的人都喝可口可乐，这样多群体的覆盖，必然会有着巨大的市场份额，也对得起行业老大的名号。

可口强大的品牌力量不仅仅是依靠前期可口打下的可乐江山，还有一种持续的品牌维护和发展。我个人认为可口可乐有一点做的非常好，就是不把自己当做纯粹的企业，一个只关心销量，只关心营利的企业，它对政治、经济、体育等领域的这些重大事件也保持着高度机敏的触觉。美国解除 50 年对朝鲜制裁的第三天，可口就进入了朝鲜，并成为一政治话题；二战期间，可口可乐公司在全世界任何地方为美军三军人员生产 5 美分一瓶的可口可乐；中美建交签订《中美联合公报》第三天，可口可乐又进入中国，成为中国打开大门后第一个进入的外国消费品；北京申奥成功纪念罐，伦敦奥运会的“中国节拍”，可口可乐总是让自己主动参与它的区域市场客户的生活中，不论客户处在开心、还是伤痛的时刻，它都会让自己成为区域市场客户的一份子，去参与到他们的生活中，就好比与人相处一样，与其挖空心思去想如何讨好对方，倒不如直接走入他的世界中，去提供帮助，去和他一起经历，我想这样在对方心中烙下的情感之印是谁也不能替代的，因为他们曾一起经历过。多次成功的实践让可口可乐积累了丰富的运作经验，更懂得在恰当的时机去把握先机，这些先机的把握并不一定带来立竿见影的市场效果，但是会在有关的区域市场一次又一次地强化它作为领先品牌的地位。按照特劳特的定位理论，它占据了消费者心智资源中留给这一类产品的“地盘”，别的品牌再要进入就非常困难了。

也许可能真的是百事不是一心做可乐、做饮料的，可口可乐可以一门心思研究它的饮料怎样更好，甚至去苛求细节，但是百事生产线比可口广，还有食品、餐饮，它没有过多的精力、资本去考虑的过于周到。那就会有人问，一个术业有专攻，一个多头并进，孰好孰坏呢？对此我个人感觉没有对错，没有好坏之分。从现在软饮料行业的发展，尤其是碳酸饮料的市场在逐渐缩小，像百事这样的多行业的涉足会规避一些风险，做不了碳酸还可以去努力发展食品、餐饮，并且已经有一定的市场，而可口一心打造的强大品牌---以可口可乐品牌为母体，众多附属品牌为补充，可口可乐的品牌家族已经组建了一个攻无不克的航母编队，为它日后进军其他行业奠定了坚实的基础，所以这两个路线无好坏之分，关键是看公司的性格，看公司核心领导人行事的风格。因为一个公司在公众呈现出的形象很大一部分取决于它最高领导者个人行事与管理的风格。若要评价就只能独立的看公司的最终命运。

百事在营销策略上很强势，在软饮料这个产品很虚的行业，营销的作用就发挥的淋漓尽致。百事与可口大战中的成功翻身就是很好的证明。

人贵有自知之明，企业也一样，必须对自己有个准确的定位。百事自己也很清楚两个可乐产品没有多大区别，要想更胜一筹，就要有好的营销策略，你要会去打造你的产品，通过产品去传递你想要表达的理念，从而去吸引那些与你理念相同或对你的理念感兴趣的消费者。

可口可乐传递的是经典永恒，百事可乐传递的则是激情与梦想。百事提出的“唤醒新一代”、“渴望无限”的理念在我看来是非常讨巧的，它瞄准年轻人这个群体，也是基于它对对手可口的一个正确的解读，可口很强大，但是再强大的东西都会有自己的弱点，对于弱者向强者的挑战就应该选取一个容易的切入点开始。对于可口一贯的沉稳风格，虽然不老化，但是在百事如此的衬托下就显得很不出新，过于保守，再加上时代这个大背景在变化，世

界变得充满无限挑战，每一秒都变得那么刺激，百事正是顺应了这个大时代的趋势，提出“百事新一代”，可以说是顺应潮流，同时直击对手软肋。我想这也是百事能够一举翻身的重大原因。

一个新的理念，只有配上够新的广告才能实现有效传递。众所周知，百事可乐的广告策略往往别出心裁。在与老对手可口可乐的百年交锋中，百事可乐广告常有好戏出台，使可口可乐备感压力。其中，百事可乐运用的名人广告，是它的一个重要传播手段。百事还将音乐、足球与可乐相结合，紧紧围绕在年轻人的身边。总之，在宣传上百事很懂得造势，吸睛，而这也给它带来了好的结果。

我个人感觉饮料这个领域其实是一个非常创新的领域，仔细想想，如果没有这两家公司的存在，我们可能不知道可乐是什么，但是洗衣粉、洗发水这类产品就不一样，因为明白人都知道要生产一个东西来让头发、衣服更干净，这个是个很自然的发明，只是时间早晚问题。可是饮料呢，其实一直是人们生活中的一种外物，它不是必需品，但是我们现在好像又离不开它，那是因为有人向我们引进了这个物质，让我们逐渐养成一种习惯，原来在节庆日我们可以用饮料来营造一种氛围，这个就是真正意义上的创造需求。现在碳酸饮料的市场在逐步缩小，非碳酸饮料市场在逐渐扩大，生产者们就开始集中火力朝这方面发展，但是也许哪一天人们又厌倦了非碳酸饮料，也许有人就又发明了其他新型的液体，也许饮料就不复存在了，总之这是一个很猜不透，或者一个很未知的行业。

百事与可口，我更愿意将二者的关系比作是亲密的敌人，它俩永远征战不休，但它俩在不断的竞争中逐渐吸引着人们的眼球，强化着自己的品牌知名度。我会些许感觉百事可乐一直在可口可乐的强大地阴影下活着，也许做不了 NO.1，紧紧的依附着 NO.1，做他的追随者，市场的替代者，也是很好活着的方法。可口一直拥有着强大的品牌效应，百事如果想要摆脱可口，那么它必须开辟出新的理念，不一定要颠覆现在的一切，但至少让我们感受到百事在引领我们走向另一条道。就像当年苹果一样提出新的理念打破 IBM 的垄断。苹果和 IBM 我不会评价谁在市场上是第一或第二，因为在我看来这是两家不同风格的公司，就好比两个不同 style 的人，一个谨慎沉稳，一个勇于争先。也许伴随着人们健康意识的增强，趁着碳酸饮料的市场还没有彻底缩减完，他们应该提出一个新的理念，让人们喝的更健康。

总之，谁最先引爆下一次市场需求的变动，谁就是未来市场的领先者。

## 4.4 可口可乐人力资源：9 种素质一个都不能少

### 招聘把关九重门

作为一个世界级的品牌，可口可乐在中国采取了“合资装瓶厂”的发展策略，目前在全国各地共有 33 个装瓶厂，员工 2 万多名。同时，可口可乐本公司在中国的员工确实“精益求精”，全国只有 500 多名，作为大中华区总部的上海，有近 300 名公司员工。

谈到企业文化，可口可乐公司不但致力于生产高质量产品，同时也在全球范围内满足不同人对教育机会及经济发展的渴求。员工始终是可口可乐的心脏与灵魂。在过去的一个世纪里，可口可乐员工在工作和生活中追求一种共同的理想和价值观，取得了很大成功。虽然世界和商业环境都在不断变化，但秉承这种企业理念将对可口可乐的成功发展起到至关重要的作用。

晨报：您是去年刚刚进入可口可乐公司的，就您个人经历而言，可口可乐公司吸引人的地方在哪里？它对于人才的需求又是怎样的呢？

郭明：可口可乐公司积极参与中国经济的发展。在过去的 20 多年里，可口可乐在中国建立了 33 个饮料装瓶厂并在业务上连年取得两位数字增长。这样的高增长以及员工在这个瞬息万变的市场中表现出来的适应性给我留下了十分深刻印象。以去年为例，我们公司在中国就取得了接近 20% 的业务增长，这对于一个求职者来说是个很大的吸引。



除装瓶厂以外，就公司部分而言，我们每年的招聘人数不多，可以说是“精益求精”。目前，我们每年的新员工的比例，约占全体员工的 10% 左右，去年，我们吸纳了 50 多名新员工。

晨报：那今年的招聘计划怎样呢？可口可乐的招聘的范围有哪些？

今年的招聘数量会比去年略多，具体数字要看各个部门的业务需要。我们的招聘从来都是面向全国，去年新招的员工，都是我们从全国各地吸纳来的人才。

晨报：可口可乐公司招聘的原则是什么呢？

郭明：在中国我们比较注重下列方面：◎正直、诚实◎强烈的成就动机◎决策中的良好判断力◎战略性思考能力◎创新的工作态度◎提升消费者和顾客价值◎适应变化的能力◎责任心◎团队精神在招聘中，我们也会从这些方面来选择人才。

晨报：那么，在可口可乐的招聘中，有针对毕业生的项目吗？

郭明：真是很巧，对于应届毕业生，我们刚刚启动了一项“战略性人才招募计划”项目，该项目的主要内容就是：从 2005 年开始，招聘一定数量的应届毕业生。

晨报：能具体介绍一下吗？招聘数量、职位以及招聘方式？

郭明：从下半年年开始，我们将陆续在全国几个著名高校进行公司介绍，我们的计划是明年招聘 10 多名的应届毕业生，主要是市场、财务和技术研发等部门。

培训考核两结合

晨报：员工培训和考核是人力资源的重要工作，在可口可乐的情况又是怎样呢？

郭明：我一直坚信，最好的培训，是与工作绩效紧密结合的培训。我们的培训，除常规的培训之外，还有一项比较特别的是“商业道德行为守则培训”，使员工在业务工作中能恪守商业道德准则。而绩效考核也很重要，对于员工而言，它也决定员工个人是否能够得到晋升、加薪，我们的绩效考核包括中期考核和年终考核。

晨报：怎样把培训和职业生涯目标相结合呢？

郭明：有些年轻人把有房有车当作自己的奋斗目标。“有房有车”可能是对于某种生活方式的追求，但这并不是职业生涯目标。职业生涯目标的内容包含对专业知识与技能的一定要求，和对事业的一种追求，或是对更完美的人格的一种追求。

通过培训就是让员工确立明确的职业生涯目标，进而逐步接近自己的奋斗目标。

晨报：公司在内部管理上，越来越注重通过对员工的信息公开和充分交流，以使员工认同公司发展方向，从而形成更强的凝聚力，您如何看待公司内部沟通的作用？可口可乐这方面又是怎么做的？特别是如何将沟通计划融入企业整体规划，支持整体组织的目标？

郭明：首先要清楚公司整体的战略目标，可口可乐公司每年都提前计划下一年的业务目标与策略，这样在每年 1 月份的时候，我们就已经很清楚每年的战略目标、业务计划，因为公司业务计划的每一个具体的业务单位，以及每个产品的目标都已经设定了。为了让员工了解这些战略和业务计划以及公司基本的业务方向，人力资源部和公共事务部共同合作来制定实施沟通计划，帮助把公司的信息传递给全体员工。

对话 500 强人力资源总监

职场箴言

郭明博士对于职场新人和年轻的经理人，有着很中肯的建议。在采访过程中，郭博士几次提到对于新人的忠告和对于他们存在问题的想法，于是，我们特地整理了郭博士的一些建议，希望对于职场新人有所帮助。

◆了解自己，发现自己的独特优势。

求职的准备与求职过程是一个自我了解、自我发现的过程。对自己有一个清楚的认识，有清晰的自我意识以及有全面客观的自我观念，对求职很重要。招聘公司一般会欣赏对自己有全面客观认识的申请者。对那些连自己的优点、缺点全无认识的申请者则不会有信心。

对自己优点、缺点的分析也能帮助你制订发挥优势，另辟蹊径，寻找符合自己特点的工作与公司的计划。

在求职过程中，最好不要随大流，要争取寻找符合自己特点，发挥自己特长的独特的机会。成功的道路是多样的，成功的道路经常也是独特的。

◆尽早确定自己的职业生涯目标。

求职难，求事业更难。如果你对自己要追求的事业有一个清楚的认识与确定，求职相对容易。大部分负责招聘的管理人员都有这个经验：现在的年轻人往往有不错的学习成绩，也掌握了一些技能，但很多人一直没想好他们到底要干什么。没有明确的职业生涯目标是年轻人的通病。一个非常清楚自己的职业生涯目标，并开始为实现这个目标采取一系列行动的人，往往会给招聘经理们留下较深刻的印象。

◆求职的准备与求职过程不仅是一个自我发现的过程，也是一个自我超越的过程。

很多人不太熟悉“自我超越”的观念和实践。“自我超越”是指一个人在意识、态度、情绪、行为和性格中都开始超越过去的固有模式，采取一种新的模式来与其他人和外部世界发生联系。有时这会带来对过去的意识、态度、情绪、行为和性格特点的一种否定和提高。在求职的准备过程中，你开始用外部世界的目光来看你自己，你可能不仅在经历“自我发现”，而且也在进行“自我超越”。

“自我超越”不仅仅是“想得和过去不一样”（从不同的角度思考问题），也不仅仅是“做得和过去不一样”（采取不同的行为方式），而是“转变成一个不同的人”（完成价值体系、自我观念和人生态度的转变，以一种崭新的个性出现在别人面前）。

## 附录：更多求职精华资料推荐

**强烈推荐：**应届生求职全程指南（第十三版，2019 校园招聘冲刺）

**下载地址：** <http://download.yingjiesheng.com>

**该电子书特色：**内容涵盖了包括职业规划、简历制作、笔试面试、企业招聘日程、招聘陷阱、签约违约、户口问题、公务员以及创业等求职过程中的每一个环节，同时包含了各类职业介绍、行业及企业介绍、求职准备及技巧、网申及 Open Question、简历中英文模板及实例点评、面试各类型全面介绍、户口档案及报到证等内容，2019 届同学求职推荐必读。

应届生求职网 [YingJieSheng.COM](http://YingJieSheng.COM)，中国领先的大学生求职网站

<http://www.yingjiesheng.com>

应届生求职网 APP 下载，扫扫看，随时随地找工作

<http://vip.yingjiesheng.com/app/index.html>

